

# holz & eisen

DAS KUNDENMAGAZIN



**ELTEN**

WELLNESS FÜR DIE FÜSSE DANK  
SOHLENKERN AUS INFINERGY® VON BASE.

## Einblick

Eidenberger Möbel:  
Zukunft Boostack S. 22

## Impuls

Siemens & Bosch:  
Kochen mit allen Sinnen S. 36

## Praxis

mglass: Projekt mit  
Aussicht S. 52

MRZ. NO.  
1|23





A man with dark hair, a beard, and glasses, wearing a white t-shirt and red suspenders, stands in a warehouse with high ceilings and colorful metal shelving units. He has a wide-eyed, open-mouthed expression of surprise or awe. The background is a blurred view of the warehouse structure.**META**

Das Lagersystem

# META IMMER IHRE IDEALE LÖSUNG AUF LAGER

META Lagertechnik ist Ihr Partner für hochwertige, ausgereifte Komplettlösungen für stationäre und dynamische Regaltechnik. Als international erfolgreicher Systemanbieter mit rund 400 Mitarbeiter/innen begleiten wir Sie in allen Fragen der Lagerlogistik – von der Beratung über Planung und Projektierung bis hin zur Montage der Lagereinrichtungen inkl. umfangreicher Dienstleistungspakete in den Bereichen Lagerplanung und -sicherheit.

## Zertifizierte META Regalsysteme

- Fachbodenregale
- Palettenregale
- Kragarm- und Verschieberegale
- Durchlaufregale
- Lagerbühnen
- mehrgeschossige Regalanlagen

### META-Lagertechnik Ges.m.b.H.

Gewerbestrasse 1, Objekt N7 ■ AT-2351 Wiener Neudorf  
Tel.: +43(0)2236-710714-0 ■ [meta-wien@meta-online.com](mailto:meta-wien@meta-online.com)

Ihr direkter Weg zu META:  
Infos, Anfragen und mehr auf  
[www.meta-online.com/at](http://www.meta-online.com/at)





# Editorial









**Frühlingsgefühle** | Länger werdende Tage sind wie ein kleiner Mini-Wellness-Aufenthalt nach einer großen Anstrengung. Der Winter verabschiedet sich langsam, aber sicher und unsere jahreszeitlich abhängigen Gefühle drehen sich gemächlich in Richtung Euphorie. Im neuen Jahr gibt es natürlich wieder viele aufregende Dinge zu entdecken und zu erleben.

Unsere traditionelle Maschinenhausmesse von 15. bis 16. März 2023 wird Sie auch diesmal wieder überzeugen. Interessante Angebote, spannende Neuigkeiten, umfangreiche Informationen sowie kulinarische Genüsse sind garantiert – und die besten Preise sowieso! Zudem sind wir selbstverständlich auf der Fachmesse küchenwohntrends | möbel austria, die von 3. bis 5. Mai im Messezentrum Salzburg stattfindet, prominent vertreten. Dort entdecken Sie die neuesten Trends, technischen Entwicklungen und inspirierende Designs. Mit dem Projekt **last** hält die Jugend Einzug ins ehemalige Großhandelshaus in der Lastenstraße. Der Keller beispielsweise wird zum Funpark umgestaltet. In den oberen Geschossen werden Gaming-Zonen, Workshops und allerhand kreative Betätigungsfelder installiert. Auch mit dem neuen Holz & Eisen wollen wir Sie wieder inspirieren und mit spannenden Geschichten unterhalten. So gibt uns Eidenberger Möbel einen kleinen Einblick, wie die Effizienz mit dem System Boostrack entscheidend gesteigert wurde. Ein kurzer Besuch in der Abteilung Schließtechnik offenbart die komplexen Aufgaben wie auch die hochwertigen technischen Geräte. Auch der Fischer BauBot gilt als spannender Ansatz für automatisierte Tätigkeiten auf der Baustelle. Das neue LASK-Stadion wurde mit Alu-Glasfassaden-Konstruktionen von mglass gestaltet und durften vorweg einen Blick hinein werfen. Außerdem haben wir noch über die Renovierung des Parlaments berichtet, viele aufregende Möglichkeiten mit Brettsperholzplatten und über leidenschaftliche Kunstgießer, die ein altes Handwerk in die moderne Zeit tragen. Kreativität spielt auch diesmal wieder eine wesentliche Rolle, wie Simon Weiss und Karlheinz Kieweg eindrucksvoll unter Beweis stellen. Hochwertiger Metallbau, Objektgestaltung und schalldämmende Akustikpaneele runden das Angebot perfekt ab. Freuen wir uns gemeinsam über wärmende Sonnenstrahlen, die ersten Knospen und angenehme Frühlingsgefühle. In diesem Sinne wünschen wir Ihnen wieder gute Unterhaltung und viel Spaß beim Lesen.

Herzlichst  
Andreas Prammer

## #jetztEntdecken

-  **Homepage-News:** [sch.gmbh/aktuelles](https://sch.gmbh/aktuelles)
-  **Facebook:** [sch.gmbh/facebook](https://sch.gmbh/facebook)
-  **Instagram:** [sch.gmbh/insta](https://sch.gmbh/insta)
-  **Instagram-Lehrlinge:** [sch.gmbh/lehrlinge-schachermayer](https://sch.gmbh/lehrlinge-schachermayer)
-  **Youtube:** [sch.gmbh/youtube](https://sch.gmbh/youtube)
-  **Linkedin:** [sch.gmbh/linkedin](https://sch.gmbh/linkedin)

Ihre nächste Holz & Eisen erscheint am 19. Juni 2023.  
Redaktions- und Anzeigenschluss ist am 15. März 2023.  
Anzeigen-Info: T. +43 732 6599 8266



### Impressum

Holz & Eisen, Das Kundenmagazin  
Folge 1-2023 / 69. Jahrgang / Erscheint 4 x jährlich / Auflage: 36.000 Stück.

**Herausgeber, Verleger & Medieninhaber**  
Schachermayer GmbH  
Schachermayerstraße 2, A-4020 Linz, Tel.: +43 732 6599 0

**Redaktion**  
Leitung: Sigrid Grammer, T. +43 664 88639477  
E-Mail: [sigrid.grammer@schachermayer.at](mailto:sigrid.grammer@schachermayer.at)

**Redaktionsteam dieser Ausgabe**  
Sigrid Grammer, Andreas Prammer, Sabine Blattner  
E-Mail: [redaktion@schachermayer.at](mailto:redaktion@schachermayer.at)

**In Zusammenarbeit mit**  
Leitung Marketing: Oliver Möllmann  
Assistenz der Geschäftsleitung: Manuel Karner  
Leitung Produktmarketing: Alexander Steilner

**Design**  
Grafik & Foto: Martin Reichl  
Externe Plattformen: iStockphoto

**Korrektur**  
Thomas Cernelc, Verena Halvax

**Koordination Anzeigen**  
Thomas Cernelc, T. +43 732 6599 8266,  
E-Mail: [anzeigen@schachermayer.at](mailto:anzeigen@schachermayer.at)

**Druck**  
Ferdinand Berger & Söhne Ges.m.b.H.  
Wienerstraße 80, A-3580 Horn, [www.berger.at](http://www.berger.at)

**Grundlegende Richtung des Magazins**  
Holz & Eisen ist eine unabhängige, unpolitische Zeitschrift für Freunde und Kunden des Familienunternehmens Schachermayer.

**Copyright**  
Teilweiser oder gesamter Nachdruck von Text- und Bildbeiträgen bedarf der Zustimmung des Herausgebers.

Eventuelle Irrtümer und Druckfehler vorbehalten!





# Werkzeug von Profis für Profis.

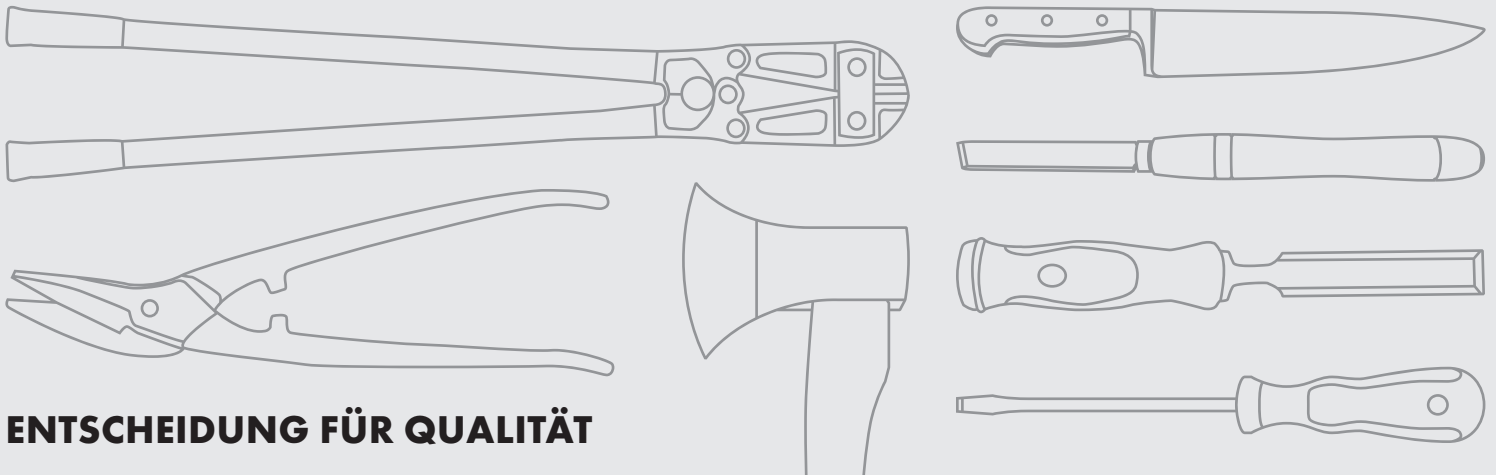

## #Einblick

- 8 Neues aus der Welt rund um Schachermayer
- 11 Projekt **last**
- 13 Neu in C.online: Blum Revego
- 14 küchenwohntrends & möbel austria 2023
- 17 Maschinenhausmesse 2023
- 21 Karl Hofmann: 45 Jahre bei Schachermayer
- 22 Eidenberger Möbel: Zukunft Boostrack
- 25 Schließtechnik: Sicherheit braucht Qualität

## #Impuls

- 30 Neuheiten
- 33 Tilo: Limited Edition
- 36 Siemens & Bosch: Kochen & Backen mit allen Sinnen
- 39 Bachmann: den Dreh raus
- 41 Winkhaus: ganzer Einsatz für die Feuerwehr
- 44 fischer: Produktivität & Ästhetik
- 47 Dana: Wunsch-Tür-Was
- 49 Staloc: Erfolg ist kein Zufall





# #Praxis

- 52 mglass: Projekt mit Aussicht
- 57 Tischlerei Böhm: das neue Parlament
- 60 Loc Holz: Effizienz darf auch ästhetisch sein
- 62 Schipflinger: die Kunst des Gießens
- 65 Simon Weiss: Design trifft Gemütlichkeit
- 68 Karlheinz Kieweg: Zuversicht trifft Können
- 71 Rudolf Metallbau: Metall in voller Vielfalt
- 73 Raunjak: Design & Akustik
- 74 Kalischko: mit Weitblick in die Zukunft
- 76 UNIMET: Metall-Maßarbeit

- 3 Editorial
- 78 Kleinanzeiger

## Unsere Kunden aktiv

Wir haben wieder für Sie Berichte aus Teilen Österreichs und aus Südtirol mitgebracht.

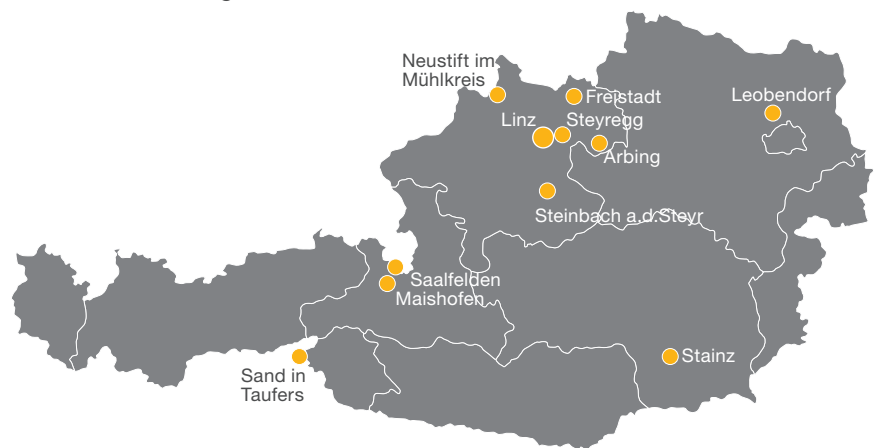





# Einblick





Akzente setzen in Trendfarbe Schwarz!

- 8** Neues aus der Welt rund um Schachermayer
- 11** Projekt **last**
- 13** Neu in C.online verfügbar: Blum Revego
- 14** küchenwohntrends | möbel austria 2023
- 17** Maschinenmesse 2023
- 21** Karl Hofmann: 45 Jahre bei Schachermayer
- 22** Eidenberger Möbel: Zukunft Boostrack
- 25** Schließtechnik: Sicherheit braucht Qualität



11



13



14



17



22



25

#EINBLICK | Wir widmen uns ausführlich allen Neuigkeiten rund um das Unternehmen Schachermayer. Hier finden Sie neben spannenden Interviews auch detaillierte Informationen zu unseren Dienstleistungen oder großen Veranstaltungen. Zudem blicken wir auch hinter die Kulissen von Schachermayer.



# Wussten Sie, dass...

## ALLES NEU IN MARIA GAIL

Noch in diesem Jahr werden voraussichtlich die Bauarbeiten am neuen Standort Maria Gail in Kärnten abgeschlossen. Schachermayer ist bereits in Villach mit einem Beratungs- und Verkaufszentrum vertreten. Um unser Schauraumangebot und Leistungsspektrum vor Ort weiter zu verbessern, war ein Neubau notwendig. Zukünftig wird das unseren Kunden einen noch besseren Produktvergleich in modernem Ambiente bieten. Und selbstverständlich nutzen wir die Möglichkeit, die wir durch einen Neubau haben, und setzen auf hohe Energieeffizienz des Gebäudes, Nahwärmeversorgung und modernste PV-Anlagen. Ein zusätzliches Umschlaglager wird die schnelle und zuverlässige Lieferung an unsere Kunden in der Region unterstützen. Foto SCH/Villach



**Blätterkatalog 2.0**  
sch.gmbh/blaetterkatalog



## SCHNELLER MIT DEN BLÄTTERKATALOGEN 2.0

Die neuen Online-Blätterkataloge sind in aktuelle Produkt- und Themenwelten unterteilt. Nahezu das gesamte Sortiment wird in zwölf neuen Produktbereichen präsentiert. Diese Bereiche werden wiederum in einfache Produktgruppen untergliedert, um so eine schnelle und strukturierte Vorauswahl treffen zu können – dabei ist keine Anmeldung nötig. Kunden und Interessierte können also gleichermaßen die Informationen der Produktbereiche nutzen. Die neue Systematik verbessert das Zusammenspiel zwischen Blätterkatalog und Webshop auf allen Ebenen. Die einzelnen Produkte können problemlos aus den Blätterkatalogen in den Warenkorb übernommen werden. Foto SCH/M.Reichl





## SCHACHERMAYER GMBH

Seit 1. Februar 2023 hat sich die Bezeichnung des Unternehmens in Österreich von bisher **Schachermayer-Großhandels-gesellschaft m.b.H.** auf **Schachermayer GmbH** geändert. Sämtliche allgemeinen Geschäftsbedingungen, Verkaufs- und Lieferbedingungen, Bankverbindungen, die FN- bzw. die UID-Nummer behalten weiterhin ihre Gültigkeit. Ferner bleibt die Ihnen bekannte Anschrift von der Änderung unberührt, lediglich der Firmenwortlaut wird geändert. Foto SCH

## AB 1. APRIL 2023 WIEDER VELODROM-TRAININGS MÖGLICH

Der Frühling naht mit großen Schritten, daher steigt auch die Nachfrage nach unserem hello yellow Velodrom wieder: Ab Samstag, den 1. April 2023, sind wieder Trainings, die für eine nachfolgende Nutzung verpflichtend sind, durchgeführt vom Verein Velodrom, möglich. Die Buchung erfolgt wie gewohnt über die hello yellow Webseite. Foto SCH/M.Reichl



**Anmeldung Velodrom-Training**  
sch.gmbh/hello-yellow-kalender



## AKZENT NEU

Seit Anfang des Jahres erstrahlt das neue AKZENT Bürogebäude in neuem Glanz. Nach zweijähriger Bauzeit entstanden hier nicht nur eine Erweiterung der Warenübernahme und der Lagerkapazität, sondern auch neue, offene und helle Büros für die Personalabteilung, das Produkt- und Konzernmarketing, die Dienstleistungen, Poststelle und Vermittlung, Vertriebsservice, Betriebsrat, Betriebsarzt, Organisationsleitung und Buchhaltung. Fotos SCH/M.Reichl



*Das Schöne am Frühling ist, dass er immer dann kommt, wenn man ihn am dringendsten braucht.“*

Jean Paul

## MESSEN 2023

### Maschinenmesse

15. bis 16. März 2023  
Maschinenzentrum Linz

14. März 2023  
Ausbildertag Metallabteilung

### küchenwohntrends

3. bis 5. Mai 2023  
Salzburg





# OFFEN WIE KEIN ANDERER

## SLIDE & HIDE®

DER EINZIGE BACKOFEN MIT  
VOLL VERSENKBARER TÜR

Seit 2002 so offen wie kein anderer: Bei NEFF steht Kreativität nichts im Weg – auch keine Backofentür. Mit Slide&Hide® haben wir völlig neu gedacht und bieten bis heute den einzigen Backofen, der mehr Raum für Inspiration und Vielfalt schafft. Erlebe mehr Freiheit, um das Kochen, Braten und Backen in allen Facetten mit uns zu feiern.

[neff-home.com/at](https://neff-home.com/at)



last try  
last ride  
last drink  
last dance  
last hand  
last site  
last friend  
last level  
last kiss  
last offer

last youth  
last culture  
last home  
last round  
last resort  
last desk  
last chance

# last

by schachermayer  
lastenstr. 42  
4020 linz



#EINBLICK | Die hello yellow Arena – mit Pumptrack und Velodrom – im Linzer Hafengebiet wurde von den Brüdern Gerd und Josef Schachermayer, Geschäftsführer des Familienunternehmens Schachermayer/Rechberger, als Ort der Bewegung und Begegnung verwirklicht. Im Herbst 2023 wird das neueste Projekt unter gelber Flagge eröffnet: last by Schachermayer.

Autor S. Grammer  
Fotos SCH

Im Gebäude in der Lastenstraße 42, das für Schachermayer wie auch Rechberger lange als Firmenzentrale diente, entsteht eine Begegnungszone für Jugendliche und junge Erwachsene. Für Personen ab 14 Jahren gibt es dort zukünftig zahlreiche Angebote, um kreativ zu sein, Neues zu lernen, gemeinsam Spaß zu haben oder Sport zu treiben.

## e-sport und gaming | actionsport | culture

Aktuell wird das Gebäude umgebaut und modernisiert, um die notwendige Infrastruktur zu schaffen. Auf drei Stockwerken entstehen verschiedene Bereiche, die eine Fülle an Möglichkeiten bieten werden: eine hello yellow Action-Sportanlage mit Skate- und BMX-Bowl im Tiefkeller, Begegnungszonen zum Austausch, Seminarräume, ein Eventbereich für Konzerte, Streaming und andere Veranstaltungsformate, eine Gaming Area mit 32 PCs, 20 Konsolen und einem Comic-Shop und Räume für Gesellschaftsspiele, die man auch vor Ort ausborgen kann.

## Was ist das Ziel von last?

Es ist eine weitere Initiative der Unternehmer, um jungen Menschen im städtischen Gebiet neue Möglichkeiten für ihre Freizeit zu eröffnen. Raum zum Bewegen und sich Auspowern, für die persönliche Entfaltung, für ein soziales und offenes Miteinander über Szenen-Grenzen hinaus und um neue Dinge zu lernen. Ganz nach dem hello yellow Motto: #steldichderherausforderung. Akzeptanz, Selbstbewusstsein und Vertrauen sollen vermittelt werden.



Gerd  
Schachermayer

Ich werde immer wieder gefragt, warum wir das machen und was Schachermayer/Rechberger als Unternehmen davon hat. Es gibt mehrere Gründe: Zum einen sollen unsere hello yellow Sportstätten – Pumptrack, Velodrom und ab Herbst die Bowl – eine sportliche Bereicherung für alle Interessierten sein. Im städtischen Raum sind die Möglichkeiten für Bewegung begrenzt und es ist mir ein persönliches Anliegen, speziell für junge Menschen neue Möglichkeiten zu schaffen. Die neue Begegnungszone last ist ein konsequenter weiterer Schritt in diese Richtung und orientiert sich noch stärker an den Bedürfnissen Jugendlicher. Sie sind unsere Zukunft – auch für unser Familienunternehmen, das sich seit jeher als Lehrlingsausbilder engagiert. Durch last und hello yellow schaffen wir neue Wege, wie junge Menschen Schachermayer kennenlernen und wahrnehmen.



### Mehr Informationen & Ansprechpartner

[sch.gmbh/last-by-schachermayer](https://sch.gmbh/last-by-schachermayer)



[www.hello-yellow.at](https://www.hello-yellow.at)



[www.last-space.at](https://www.last-space.at) (coming soon)

blueSmart

# Kontrolle ist alles

Wer, wann, wo Zutritt erhält – mit der elektronischen Zutrittsorganisation blueSmart von Winkhaus haben Sie die volle Kontrolle.

## Ihre Vorteile:

- + Schlüsselbetätigtes System
- + Nahezu kontaktloses Öffnen von Türen
- + Batterielose und desinfizierbare Schlüssel
- + Flächenbündige Schließzylinder
- + Virtuelle Netzwerk-Technologie
- + Intelligente Befehlsverbreitung
- + Zutrittsberechtigungen per App empfangen und übertragen
- + Rückprotokollierung von Komponentendaten an die Verwaltungssoftware
- + Online-Komfort zum Offline-Preis
- + Für jede Tür den passenden Komponententyp

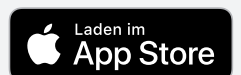
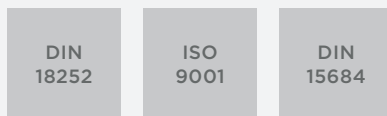





# Neu in C.online verfügbar: Revego

#EINBLICK | Revego von Blum ist eine ausgezeichnete Lösung für durchdachte Innenraum-Gestaltung. Das einzigartige Einschiebetürsystem für Einzel- und Doppeltüranwendungen setzt auf eine vollständig integrierte Technik und lässt sich leicht montieren und in die Küche oder die Möbelzeile eingliedern. Das innovative Pocketsystem kann nun auch über unseren Online-Konfigurator C.online konfiguriert werden.

Autor S. Grammer  
Fotos Blum, SCH

Die Pocketsysteme werden mit je einem eigenen schmalen Korpus mit fixen Breiten, dem sogenannten Pocket, neben den Möbeln eingeplant und erlauben somit freie Gestaltungsmöglichkeiten rund um das Pocket. Damit verstauen Sie bequem und unsichtbar den Arbeitsbereich in der Küche, die Speis, das Homeoffice im Wohnzimmer oder die Garderobe.

## Vorgefertigt geliefert

Über C.online – unseren Online-Konfigurator für individuelle Planungen – kann Revego von Blum nun einfach und rasch konfiguriert und direkt bestellt werden. Zahlreiche verschiedenen Varianten sind möglich und das Pocketsystem wird vollständig bearbeitet, zugeschnitten und in zerlegtem Zustand geliefert. Die Endmontage geht dann leicht von der Hand: Pockets aufstellen, ausrichten und befestigen, Türen und Laufträger installieren, einstellen und fertig.

## Die Vorteile im Überblick

- Das Ablängen der erforderlichen Teile wird von Schachermayer vorgenommen.



Die Systeme werden vormontiert geliefert und die Endmontage ist ein Kinderspiel.

- Das Pocketsystem wird vollständig bearbeitet und zugeschnitten (Bohrungen, Kanten und Fräsungen) geliefert.
- Die gesamte Dekor- und Frontenauswahl aus dem C.online Sortiment steht zur Verfügung.
- C.online entlastet Ihre Eigenfertigung und gibt Fertigungssicherheit.

Für die Nutzung von C.online ist ein Partnerportal-Zugang erforderlich. Sollten Sie als Schachermayer-Kunde noch keinen Partnerportal-Zugang haben, können Sie diesen auf unserer Website anfordern.



## Mehr Informationen Fachabteilung C.online

T +43 732 6599 3002  
E c.online@schachermayer.at

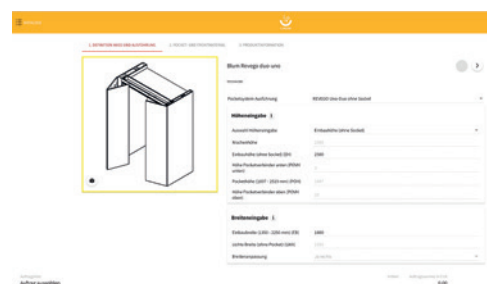

Blum Revego duo-uno in der Konfigurations-Ansicht.





# ayer küchenwohntrends möbel austria

#EINBLICK | Es ist wieder Messezeit. Von 3. bis 5. Mai 2023 findet in Salzburg die große Branchenmesse küchenwohntrends | möbel austria statt. Schachermayer ist auch bei der sechsten Ausgabe des Branchentreffs wieder mit einem bunten Portfolio an Trends rund um die Themen „Küche und Einrichten“ mit dabei.

Autor S. Blattner  
Fotos kwt, SCH/M.Reichl

## KÜBLER WORKWEAR INSPIRED BY YOUR JOB.

Wer hart arbeitet, verdient auch beste Workwear. Inspiriert von den Herausforderungen deines Arbeitsalltags verfolgen wir die Vision, außergewöhnliche Produkte zu entwickeln, die körperliche Vorgänge gezielt unterstützen.

Mit einer einzigartigen Kombination aus intelligenten Funktionen, ausgesuchten Materialien, modernem Design und cleveren Ausstattungsdetails sorgen wir dafür, dass sich Industriearbeiter, Handwerker und Werk tätige beim Arbeiten rundum wohlfühlen – die beste Voraussetzung für konstante Höchstleistungen.



INSPIRED BY YOUR JOB.



Die kwt | möbel austria öffnet bereits zum 6. Mal ihre Pforten für die Einrichtungs- und Küchenbranche aus Österreich und Deutschland.



Wir präsentieren auf der kwt | möbel austria 2023 einen bunten Mix von Böden bis Spülen.





Trends

Die küchenwohntrends | möbel austria bietet Architekten, Innenarchitekten, Experten aus den Bereichen Elektro-, Küchen- und Möbelhandel und Tischlern eine außergewöhnliche Neuheiten-Bühne. Schachermayer präsentiert auch in diesem Jahr einen frischen Mix aus Trends, neuer Technik und unterschiedlichen Marken.

Wolfgang Maureder: „Wir zeigen eine neue Generation an Tischlüftern der Marke Benthaus, wir präsentieren mit C.Online individuelle Gestaltungslösungen auf Maß sowie Beleuchtung und Steckdosenelemente der neuesten Generation für die Küche. Bei den Einbaugeräten werden wir mit den Marken Smeg und Constructa vertreten sein. Auch



Schachermayer war bereits bei der letzten kwt 2021 mit einem Stand vor Ort vertreten.

wird unser digitaler Raumplaner für Böden mit passenden Ausstellungskonzepten ein starkes Thema sein und bei allen Produktsortimenten wird man erkennen, dass zurzeit die Trendfarbe im Einrichtungsfachhandel Schwarz ist.“

## Noch größer

Die Fachmesse küchenwohntrends | möbel austria präsentiert sich in diesem Jahr noch größer: Gegenüber der Austragung 2021 ist man mit einer um 50 Prozent vergrößerten Ausstellungsfläche vertreten. Auf dem modernen Ausstellungsgelände der Messe Salzburg dreht sich an den drei Ausstellungstagen alles um die Themen „Küche, Essen und Wohnen“. Eine ideale Plattform auch für Schachermayer, Wolfgang Maureder: „Mit dem Standort Salzburg ist eine sehr zentrale Lage gegeben. Für den Möbelfachhandel und die dazugehörigen Gewerke ist die küchenwohntrends | möbel austria wahrscheinlich der wichtigste Branchentreff in Österreich. Eine ausgezeichnete Plattform für die Präsentation von Neuheiten und eine gute Gelegenheit, persönliche Kontakte und das Firmen-Netzwerk zu erweitern beziehungsweise zu stärken. Wir möchten unsere bestehenden Kunden und auch Neukunden auf der Messe ansprechen und ihnen einen Eindruck von unserer Qualität und unserem Dienstleistungsbereich vermitteln.“

Im Mittelpunkt der Messe-Präsentationen stehen die Produktgruppen: Accessoires, Arbeitsplatten, Armaturen, Innenausbau, Dienstleistungen, Dunstabzüge, Elektrogeräte, Licht, Institutionen, Küchenmöbel, Bad- und Essmöbel, Wohnmöbel, Polster- und Schlafmöbel, Softwareentwicklung und IT, Spülen, Stühle und Tische, Verbände, Zubehör sowie attraktive Konsumgüter rund um Küche und Wohnen.

Die Fachmesse für Küchen, Essen und Wohnen richtet sich die küchenwohntrends | möbel austria gezielt an hochkarätiges Fach-

publikum aus Österreich und Süddeutschland. Generell steht in diesem Jahr das Verschmelzen beziehungsweise Auflösen tradierter Grenzziehungen in Wohnungen und Wohnhäusern im Mittelpunkt – ein Prozess, der sich weltweit vollzieht und der viele neue Einrichtungswünsche auslöst, natürlich nicht nur im Bereich Küche, sondern vom Wohn- und Schlafzimmer über die Garderobe bis hin zum Homeoffice.

## Böden bis Spülen

Schachermayer widmet sich in diesem Jahr einem bunten Mix aus Einbaugeräten bis hin zu Böden und Sanitärausstattung. Mit dabei sind Einbaugeräte der Marken Smeg und Constructa, Muldenlüfter von Benthaus und Solido, ebenso Spülen und Armaturen. Kunden bekommen auch Landhausdielen, Vinylböden und Türen in Trendfarben zu sehen ebenso wie Ganzglastüren. Dazu kommen Abfalltrennsysteme, Beleuchtungsideen oder smarte Steckdosenslösungen für die Küche. Weiter präsentieren wir Einzel- und Doppeltüranwendungen von Blum Revego, Raumkonzepte sowie Produkte von C-Online. Dazu stellen wir unsere Dienstleistungen, das Partnerportal und den Web-Shop näher vor.

Wir sehen einander Anfang Mai bei der kwt | möbel austria in Salzburg.



### Mehr Informationen

[www.kuechenwohntrends.at](http://www.kuechenwohntrends.at)



Mittwoch, 3. Mai bis Freitag, 5. Mai  
jeweils 9 bis 18 Uhr.

Sie finden uns in Halle 10 am Stand E33.



# Feiner Spülplatz für große Ansprüche



Kälte- und hitzeresistent



Schlag- und stoßfest



Schnittfest



Säureresistent



Hygienisch



KARA 51 in Alu mit  
Armatur OFFEO in Schwarz



Die neue KARA 51 wird in Verbindung mit der Medio-Matte und sinnvollen Zubehör zu einem Vorbereitungszentrum à la carte.



**systemceram**  
KeraDomo-Küchenkeramik

Feinsteinzeug aus dem Westerwald! · Darauf geben wir 5 Jahre Garantie · [www.systemceram.de](http://www.systemceram.de)





# 15./16. März 2023 Messezeit

#EINBLICK | Bereits seit Anfang des Jahres laufen die Vorbereitungen für unsere Maschinenhausmesse 2023. Am 15. und 16. März 2023 öffnen wir wieder unsere Pforten in Linz für die gesamte holz- und metallverarbeitende Branche. Es erwarten Sie imposante Maschinen, interessante Vorträge, zahlreiche Experten unserer Hersteller und unsere top motivierten Mitarbeiter.

Autor S. Blattner  
Fotos SCH/M.Reichl, Weiler, LVD

Franz Luger, Leiter Holzbearbeitungsmaschinen: „Mein Team aus der Maschinenabteilung für Holzbearbeitung und ich freuen uns schon wieder sehr auf unsere traditionelle Hausmesse als jährliche Auftaktveranstaltung. Wir werden den Besuchern, die aus ganz Österreich und den Exportmärkten von Schachermayer anreisen, wieder einen Auszug der Highlights unserer Top-Herstellermarken zeigen können.“

In diesem Jahr starten wir mit einem komplett neuen Bewirtungsteam in die Hausmesse, da sich unsere bisherige Bewirtungschefin Gabi Wirrer in den wohlverdienten Ruhestand ver-

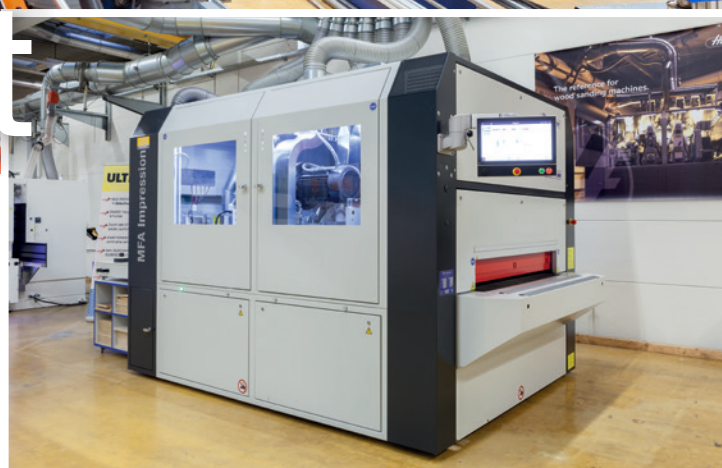

Schleifzentrum Impression mit Tellerschleif- und Bürstaggregat von Heesemann

abschiedet. Die bewährte Bewirtungscrowd hat sich in den letzten Jahren um das leibliche Wohl der Besucher gekümmert und mit vielen tausenden Portionen traditionellem Leberkäse das Herz der Kunden erfreut. Und das werden wir auch heuer: Wir bleiben unserem Konzept treu.

**Fortsetzung auf Seite 19.**

Im Bereich Holzbearbeitungsmaschinen präsentieren wir Ihnen unter anderem das Schleifzentrum Impression mit Tellerschleif- und Bürstaggregat von Heesemann, das große CNC-Bearbeitungszentrum P210 mit Aggregatschnittstelle von Homag, ebenso die stehende Plattenaufteilsäge mit Plattenabsenkvorrichtung von Striebig. Dazu präsentieren wir Maschinentechologien unserer Hersteller Ganner, Lange, Maba, Martin, Kuper, Ruwi, SCM, Weima u.v.m.



Striebig Edition 60 mit Plattenabsenkvorrichtung.



# Kontrast gefällig?

Ob Zugang von Außen oder im Innenbereich.  
Definieren Sie den Gesamteindruck Ihrer  
Raumarchitektur mit abgestimmten  
Zutrittskomponenten in einheitlichen  
Oberflächen.

[www.dormakaba.at](http://www.dormakaba.at)

Besuchen Sie uns vom 17.-22. April  
an der BAU München:

Halle B1 | Stand 319





**Fortsetzung von Seite 17.**

Im Bereich Metallbearbeitungsmaschinen stellen wir die digitalen Ausbildungsmaschinen der Firma Weiler und Kunzmann für die zukunftsweisende Ausbildung in den Mittelpunkt. Mit ihren Education 4.0 Maschinen bieten sie für die digitale Ausbildung das passende Paket inklusive virtueller Maschinen sowie Lerninhalten für Schulungsräume und Hörsäle. Die Metallbearbeitungsmaschinen unserer Partner wie Weiler, Kunzmann, Spinner, Kasto, Alzmetall, LVD, Davi, Schröder, Jutec oder PBT mit den Fertigungsmöglichkeiten im Bereich Zerspanung und Blechbearbeitung stehen zur Vorführung bereit. Zudem gibt es am Dienstag, den 14. März 2023, auch wieder einen Ausbildungstag, an dem unsere Hersteller über die neuesten Maschinen informieren.

Robert Langthaler, Leiter Metallbearbeitungsmaschinen: „Auch wir in der Metallbearbeitung sehen der Hausmesse mit großer Zuversicht entgegen. Gerade in den letzten Wochen haben wir sehr gute Impulse vom Markt bekommen. Unsere Verkäufer im Außendienst sind ständig auf Achse und haben viele Anfragen schon Anfang des Jahres generiert. Die Tendenz geht klar Richtung Automatisierung und Digitalisierung. Wir werden erstmals von Spinner eine CNC-Drehmaschine mit der Robobox als Roboterzelle präsentieren. Dies ist eine individuell konfigurierbare Lösung für den Mittelstand und kleinere Unternehmen.“



Hydraulische Abkantpresse von LVD Type PPED 135-3050



Weiler Praktikant VCPlus EDUCATION 4.0



**Dienstag, 14. März 2023**

Ausbildertag Metall  
09:00 bis 17:00 Uhr

**MASCHINENMESSE 2023**

Maschinenzentrum Linz

**Mittwoch, 15. März 2023**

09:00 bis 18:00 Uhr

**Donnerstag, 16. März 2023**

09:00 bis 18:00 Uhr

Keine Anmeldung notwendig!

**VORTRAG 1**

**Weiler Steuerungen One1 | C4**

**Komplexe Aufgaben – einfach gelöst**

- Vorstellung der neuesten Steuerungsgeneration für servokonventionelle Präzisionsdrehmaschinen
- Vorzüge der neuen Generation
- Anwendungsbereiche für Weiler Zyklendrehmaschinen
- Steuerungsgeneration Weiler One1 und Shopturn von Siemens

Mi, 15. März | Do, 16. März  
jeweils von 11:00 bis 12:00 Uhr  
Anmeldung notwendig



**VORTRAG 2**

**Faserlaser Technologie**

**Einstieg in die Laser-Technologie**

- Aufbau und Funktionsweise eines Festkörperlaser
- Vergleich CO<sub>2</sub>- und Disklaser zu Faserlaser
- Flexibilität eines Faserlasers in der Eigenfertigung
- Welche Leistung ist für welche Anwendung die Richtige
- Übersicht Portfolio LVD-Laser

Mi, 15. März | Do, 16. März  
jeweils von 13:00 bis 14:00 Uhr  
Anmeldung notwendig



# FASZINIERENDER WASSERPLATZ.



**BLANCO UNIT**  
drink. prep. clean.

Trendstark in vulkangrau und schwarz matt präsentiert sich diese BLANCO UNIT. Die perfekt abgestimmte Einheit aus Armatur, Spülbecken, Abfallsystem und Zubehör besticht mit stilvoller Klasse und hohem Bedienkomfort.  
Mehr unter [www.blanco.at](http://www.blanco.at)

**BLANCO**





# 45 Jahre bei Schachermayer

Wilhelm Hofer (re.) tritt die Nachfolge von Karl Hofmann (li.) an und übernimmt zukünftig die Verantwortung für die Geschäftseinheit Großmaschinen und Anlagen bei Schachermayer.

**#EINBLICK** | Prokurist Karl Hofmann, Leiter der Geschäftseinheit Großmaschinen und Anlagen, freut sich auf seine letzte Maschinenhausmesse am 15. und 16. März 2023 in Linz. Danach verabschiedet sich der Oberösterreicher in den wohlverdienten Ruhestand. Wir blicken mit ihm zurück auf 45 Jahre in Diensten von Schachermayer.

Autor S. Blattner  
Foto SCH/M. Reichl

**Sie haben 1977 als Lehrling bei uns begonnen. Können Sie sich an Ihre Anfänge erinnern?**

Hofmann: „Es war sehr aufregend. Vom Schüler zum Lehrling, das war für mich sehr besonders, weil mein Vater damals schon lange bei Schachermayer in leitender Position war und ich „Gas geben“ wollte und musste. Angefangen habe ich im Tiefkeller in der Lastenstraße in Linz: Hier durfte ich ab dem ersten Tag Materialien zuschneiden. Diese Arbeit war sehr anstrengend, ich kam jeden Tag gut müde nach Hause, aber es hat mir großen Spaß gemacht, weil ich sofort von den

Kollegen akzeptiert wurde und einen tollen Chef hatte. Wie er mit uns umgegangen ist, hat mich sehr geprägt. Wertschätzung pur – das hat mich richtig angespornt.“

**Was bleibt nach 45 Jahren in Erinnerung?**

Hofmann: „Nach der Lehre kam ich relativ rasch in den Außendienst. Mit knapp 20 Jahren wurde ich als „Jungspund“ schon in den Außendienstverkauf für Investitionsgüter, Maschinen für die Metallbearbeitung, entsandt. Ich hatte zu meinen Kunden immer ein gutes, aufrichtiges Verhältnis. Ich habe sogar mit meinem Akkordeon bei einer Firmenweihnachtsfeier eines guten Kunden aufgespielt, weil mich die Chefin des Hauses darum gebeten hat. Es galt für mich immer "alles um und für den Kunden". Und so habe ich das auch all die 30 Jahre als verantwortlicher Prokurist für den Großmaschinenbereich gelebt und von meinem Team eingefordert.“

**Wohin entwickelt sich der Markt?**

Hofmann: „Es werden nur jene Anbieter langfristig bestehen, die kundenorientiert und nachhaltig agieren. Qualitätsprodukte und After-Sale-Service werden auch in den nächsten Jahren das A und O sein, nur Maschinen verkaufen wird nicht mehr reichen. Das Handwerk und die Industrie fordern Top-Produkte auf höchstem Level, Sicherheit, Verlässlichkeit und Schnelligkeit im Service.

Die persönliche Ebene im Maschinenverkauf wird auch in den nächsten Jahren der Erfolgsgarant sein. Ausschließlicher Verkauf von Investitionsgütern über eine Internetplattform ist für Schachermayer auch noch länger nicht denkbar. Vertrauen und langfristige Kundenbeziehungen sind aus unserer Sicht nach wie vor im Maschinenverkauf die bestimmenden Faktoren.“

**Wie sehen Sie die Automatisierung?**

Hofmann: „Schon voreinpaar Jahren haben wir die Bedürfnisse unserer Kunden erkannt und eine entsprechende Sortimentserweiterung im Bereich Automatisierung und Lieferung von Roboterlösungen vorgenommen. Durch den Fachkräftemangel und den steigenden Marktdruck sind viele Kunden gezwungen, sich solchen neuen Fertigungsmöglichkeiten zu stellen. Spannend ist, dass sich auch immer mehr Handwerksbetriebe für diese neuen Produktionsmöglichkeiten interessieren. Wir werden uns daher bei der kommenden Hausmesse, bei der ich mich hoffentlich von vielen Kunden persönlich verabschieden kann, speziell dieses Themas annehmen.“



Das gesamte Interview finden Sie auf unserer Homepage [sch.gmbh/karl-hofmann](https://sch.gmbh/karl-hofmann)





# Unser bestes Öl

Das erste  
1K Öl mit den  
Eigenschaften  
eines 2K Öl



- Nur ein Auftrag
- Schnelle Trocknung
- VOC-freies Naturöl
- Pflegeleicht



# Eidenberger Möbel Zukunft Boost

#EINBLICK | Das Problem der Lieferengpässe während und nach der Pandemie hat viele Unternehmen zu einem Umdenken bewogen. So auch Gerald Eidenberger, Geschäftsführer von Eidenberger Möbel in Hirschbach. Die laufende Produktion benötigt gewisse Standardartikel immer auf Lager, um die Projekte adäquat bedienen zu können. Mit Boostrack hat er ein System implementiert, mit dem der Arbeitsablauf und Produktionsfluss perfekt gewährleistet werden. Für eine digitalisierte Materialversorgung gibt es viele Angebote am Markt, die jedoch stets eine Lieferantenabhängigkeit mit sich bringen. Mit Boostrack ist man hier klar im Vorteil, denn der Unternehmer trifft die Produktauswahl selbst – lieferantenunabhängig.

Autor A. Prammer  
Fotos SCH/M. Reichl



v.l.n.r.: Geschäftsführer Gerald Eidenberger, Verkäufer im Außendienst Robert Kalinka (Schachermayer), Fachberater für Dienstleistungen Sascha Amerstorfer (Schachermayer) und Boostrack Geschäftsführer Christian Gerken beim Besuch des erfolgreich implementierten Systems.



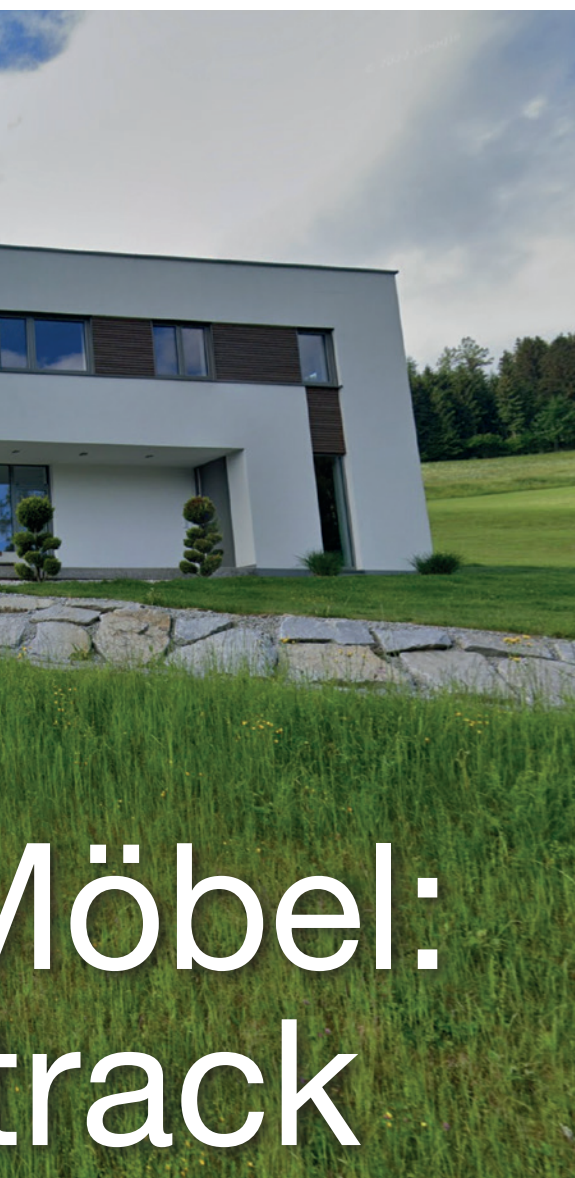

# Möbel: track

Wahl. Um den spezifischen Anforderungen der Tischlerei gerecht zu werden, programmierten die Experten von Boostack eine perfekte individuelle Lösung, die exakt den Anforderungen entspricht. „Mit Boostack kann nun jeder Mitarbeiter seine benötigten Materialien sehr einfach selbst bestellen. Jeder ist für sein Material selbst verantwortlich und hat vollen Zugriff auf das System sowie alle Lieferanten, bei denen



Mit den übersichtlichen und verschließbaren Boxen wird die Materialverwaltung erheblich vereinfacht.

Grundsätzlich hatte die Bestellung benötigter Materialien mehr oder weniger funktioniert – allerdings mit viel Energie und Aufwand. Aufgrund der Versorgungsproblematik und unverlässlicher Lieferketten stellte das Unternehmen die Produktion allerdings von Halbfertigteilen auf volle Eigenproduktion um. Dabei änderten sich Anforderungen, Bestellungen und Lagerhaltung. Mit der Folge, dass immer wieder auf gewisse wichtige Teile vergessen wurde und der Chef selbst die gesamten Bestellungen übernehmen musste. Das Durcheinander kostete viel Zeit und Nerven.

## Entdeckung der Möglichkeiten

Als Geschäftsführer Gerald Eidenberger dann auf das System Boostack gestoßen ist, war ihm schnell klar, dass auch er und seine Mitarbeiter mit einer optimierten Bestellsystematik viele Ressourcen sparen könnten. Nach intensiver Beratung und Abwägung wurde klar – Boostack wird das System der



Die Flexibilität des Systems ist ein großer Vorteil. So können alle benötigten Lieferanten eingespielt werden, um den Prozess so einfach wie möglich zu machen.

bestellt werden kann. Mit dem neuen Materialmanagement haben wir einen großen Schritt in Richtung Effizienzsteigerung gemacht. Auch die Mitarbeiter sind begeistert und nutzen die neuen Möglichkeiten gerne. Das System passt für unsere Unternehmensgröße ideal und hilft uns allen im Alltag enorm“, erzählt Geschäftsführer Gerald Eidenberger im Interview.

## Effiziente Prozesse

„Meine Mitarbeiter haben jetzt mehr Eigenverantwortung und das macht sich nach einer gewissen Eingewöhnungsphase für alle bezahlt. Boostack ist für unsere Größe auch preislich der ideale Partner. Ich denke, sehr viele Firmen in allen möglichen Größen wäre damit geholfen – die Unternehmen müssen es wissen und kennenlernen. Im Laufe der Nutzung haben wir auch kontinuierlich mehr Artikel eingespielt, die wir für den Arbeitsprozess benötigen. Die Flexibilität des Systems war für uns ein wesentlicher Grund, Boostack zu besorgen. Selbst bei wachsenden Anforderungen und veränderten Bedürfnissen in der Zukunft kann Boostack laufend ideal adaptiert werden“, ergänzt Gerald Eidenberger zufrieden.

## Service & Wertschöpfung

Das System Boostack wurde schon intensiv auf der letztjährigen BWF präsentiert und sorgt bei den Kunden regelmäßig für großes Interesse. „Bei Boostack setzen wir auf volles Service und verlässliche Partner. Gemeinsam mit Schachermayer gelingt es uns, die Bedürfnisse der Kunden zu evaluieren und unser System bestmöglich an die Bedürfnisse der Kunden anzupassen. Service steht für uns an oberster Stelle. Dabei scheuen wir uns nicht, auch einmal die Extrameile zu gehen und Neues zu entwickeln, wenn der Kunde es benötigt. Mit der Flexibilität des Systems und der Lösungsorientierung unserer Mitarbeiter sind wir auch für zukünftige Herausforderungen bestens gewappnet. Sobald die Firmen die Vorteile von Boostack entdecken, sind sie im Normalfall restlos begeistert“, ergänzt Boostack Geschäftsführer Christian Gerken.



### Mehr Informationen

[www.eidenberger-moebel.at](http://www.eidenberger-moebel.at)



### Vereinbaren Sie einen Beratungstermin

#### Ihr Ansprechpartner

Sascha Amerstorfer  
T. +43 6641269284

E. [boostack@schachermayer.at](mailto:boostack@schachermayer.at)

# Ausrissfrei Sägen wie noch nie.

**FESTOOL**

verfügbar ab  
Mai 2023



## Die Vorritzer-Tauchsäge TSV 60 K.

Seit 1980 könnt ihr euch auf zuverlässige Qualität und absolute Präzision von Festool Tauchsägen verlassen. Unser Anspruch: Das perfekte Schnittergebnis. Mit der Vorritzer-Tauchsäge TSV 60 K haben wir genau diese Anforderung perfektioniert. Beidseitig ausrissfreies Sägen gelingt jetzt auf den ersten Schnitt. Gepaart mit dem integrierten KickbackStop schützt ihr euch sowie euer Werkstück vor gefährlichen Rückschlägen und arbeitet dank des passenden Festool Systemzubehörs jederzeit mobil, präzise und auf Maß. Die TSV 60 K ermöglicht Werkstattqualität auch auf der Baustelle – wie mit einer Stationärmaschine.

Mehr unter [festool.at](https://www.festool.at)

Werkzeuge für höchste Ansprüche



# Sicherheit braucht Qualität



#EINBLICK | Hochwertige Schlösser sichern unsere Liebsten genauso wie unser Eigenheim. Dies bedeutet Verantwortung, die nur mit höchster Qualität perfekt bedient werden kann. Die Fachabteilung Schließtechnik liefert all diese Ansprüche und noch viel mehr. Perfekt abgestimmte Dienstleistungen überzeugen unsere Kunden auf vielen Ebenen. Von der fachkundigen Beratung über professionelle Schließsysteme aller Art bis hin zum Bau oder der Reparatur von Schließzylindern laut Schließplan stehen genauso am Programm wie Schlüsselfräsen oder auf Wunsch Gravieren.

Autor A. Prammer  
Fotos SCH/J. Schütz

Die Experten der Fachabteilung liefern nicht nur wertvolle Expertise zum Thema Schließtechnik, sondern haben diesen Bereich innerhalb des Schachermayer-Universums im letzten Jahrzehnt aufgebaut, ausgebaut und erheblich verbessert. Waren es früher gerade mal zwei bis drei Mitarbeiter, die sich dem Thema Schließtechnik gewidmet haben, umfasst die Abteilung mittlerweile 19 Personen, die sich um große wie auch kleine Projekte gleichermaßen kümmern. Mit insgesamt 140.000 gefrästen, gebohrten und geprägten Schlüsseln und rund 25.000 gebauten Schließzylindern pro Jahr hat sich dieser Bereich zu einer wesentlichen Säule der Abteilung Baubeschläge entwickelt.

## Modernste Technik – Dienstleistungen

Dabei wird der mechanische Bereich genauso bedient, wie elektronische Schließtechnik. Der Schlüsselfräsenautomat ProTech überzeugt mit effizienter Verarbeitung und automatisierten Prozessen. So können zwischen 30 und 85 Schlüssel nacheinander verarbeitet werden. Fräsen, Gravieren, Bohren oder Sortieren sind für den modernen Automaten kein Problem und sorgen für Effizienz und höchste Qualität der Produkte. Speziell große Objekte können so rasch und problemlos mit hochwertiger Schließtechnik versorgt werden. Die Schließpläne werden über eine Konfigurationsdatei dem Fräsautomaten übergeben. Einzelschlüssel können über gepflegte Codelisten in den Stammdaten ausgewählt werden. Nach abgeschlossener Produktion sortiert der Fräsautomat die Schlüssel nach vordefinierten Kriterien. So können auch große Aufträge rasch, unkompliziert und hochpräzise abgewickelt werden. Kundenindividuelle Beschriftungen sowie Logos und Grafiken auf Schildern und Objekten können ebenfalls auf unterschiedlichste Grundmaterialien wie beispielsweise Metall, Kunststoff oder Holz appliziert werden. Schöne Werkzeug(koffer), Lunchboxen, Vorhangschlösser, Zippo-Feuerzeuge oder Schlüsselanhänger sowie Türbeschilderungen sind begehrte Gravurobjekte, die meist zu Werbe- oder Identifikationszwecken von Kunden verwendet werden.

Fortsetzung auf Seite 27.



An die 25.000 Schließzylinder werden jedes Jahr in der Abteilung Schließtechnik produziert.

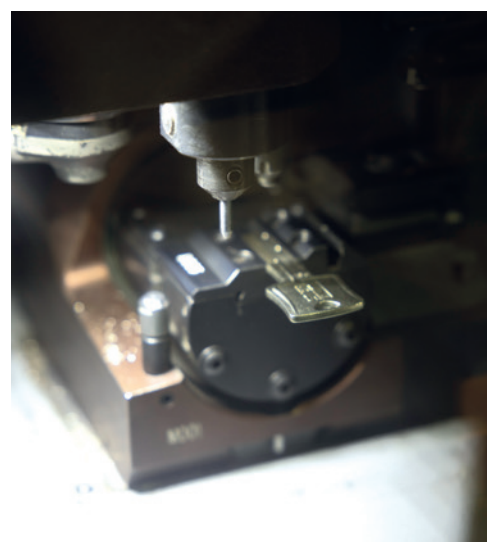

Der Schlüsselfräsenautomat ProTech.

# VERO

Die Keramikserie Vero ist heute nicht umsonst ein moderner Designklassiker und seit über einem Jahrzehnt ein Bestseller im Duravit-Sortiment: Die konsequent rechteckige Formensprache erweist sich nicht nur als äußerst elegant, sondern auch als langlebig. Mit dem neuen Badmöbelprogramm avanciert Vero zum Komplettbad.

Konsequent rechteckig,  
konsequent komplett.







Die feinmechanischen Arbeiten sind fordernd und werden vom kompetenten Team schnell und hochwertig umgesetzt.

Fortsetzung von Seite 25.

## Große Projekte – zufriedene Kunden

Nachdem speziell im Bereich elektronischer Schließtechnik immer mehr Kunden über einen Umstieg nachdenken, wurde diese Sparte bei Schachermayer ebenfalls verstärkt. Mit großen Leuchtturmprojekten wie der OÖ Landesfeuerwehrzentrale, dem Bruckner-Tower in Linz oder dem Austro Control Tower in Wien gelingt es der Fachabteilung laufend, große Kunden von den Vorteilen moderner elektronischer und mechanischer Schließtechnik sowie der bekannten Schachermayer-Qualität zu überzeugen. „Der Hotelbedarf ist um einiges komplexer als andere Anfragen aus dem Bereich normaler Schließtechnik. Wir liefern hier in der Fachabteilung unseren Kunden alles aus einer Hand und sind auch in der Lage, individuelle und spezielle Bedürfnisse und Anforderungen der Kunden rasch und unkompliziert umzusetzen. Spezialprogrammierungen sind dabei ebensowenig Problem wie die Vernetzung unterschiedlicher Systeme. Die fundierte Beratung sowie die rasche Umsetzung auch aufwendiger Projekte kommen bei uns alles aus einer Hand. Diesen Vorteil schätzen die Kunden sehr und vertrauen deshalb auch gerne immer wieder auf die hochwertigen Schachermayer-Dienstleistungen. Projekte über 1.000 Zylinder oder elektronische Schließ-



Elektronische Schließsysteme sind nicht nur im Hotelbereich, sondern auch für Gewerbe und Industrie sehr interessant. Auch der Einsatz im privaten Bereich bietet viele Vorteile.

systeme können somit ebenfalls rasch und hochwertig umgesetzt werden. Das macht uns zum verlässlichen Partner für Klein-, Mittel- wie auch Großbetriebe, die gerne alles aus einer Hand bekommen“, erklärt Karl Altmann, Leiter der Fachabteilung Baubeschläge im Gespräch. Wir montieren auf Wunsch in ganz

Österreich nicht nur Elektronik, sondern auch mechanische Schließzylinder, dafür steht ein eigenes Team mit 9 Personen zur Verfügung. Selbstverständlich ist nach der Implementierung der Systeme auch für entsprechenden „After-Sales-Service“ und perfekte Betreuung gesorgt. „Als einer der größten Dienstleister im Bereich Schließtechnik in Österreich sind wir stolz, die Bedürfnisse der Kunden auf allen Ebenen individuell und schnell lösen zu können. Die Fertigstellung einzelner Schließzylinder wird innerhalb von 24 Stunden erledigt. Ganze Schließanlagen werden in der Regel innerhalb von zehn Tagen geliefert, montiert und an bestehende Systeme angebunden. Höchste Qualitätskriterien bei der Herstellung garantieren den Kunden Planungssicherheit, signifikante Einsparungen sowie perfekte Funktion“, ergänzt Oliver Kraus, Fachberater der Abteilung Schließtechnik.

## Standort Wien

Alle Dienstleistungen der Linzer Zentrale sind auch in Wien erhältlich. Mit einer hochmodernen Schlüsselfräse ist auch am Standort Wien die perfekte Versorgung aller Schließtechnik-Dienstleistungen und Produkte garantiert.



### Mehr Informationen

erhalten Sie bei Ihrem Verkäufer im Außendienst.





**tilo**

macht den Boden.

# Impuls





- 30** Neuheiten
- 33** Tilo: Limited Edition
- 36** Siemens & Bosch: Kochen & Backen mit allen Sinnen
- 39** Bachmann: den Dreh raus
- 41** Winkhaus: ganzer Einsatz für die Feuerwehr
- 44** fischer: Produktivität & Ästhetik
- 47** Dana: Traum-Türen warten auf Sie
- 49** STALOC: Erfolg ist kein Zufall



Parquetboden RUSTICO Esche Champagne

#IMPULS | Wir möchten eine Inspiration für unsere Kunden sein: mit Neuheiten und detailliert recherchierten Geschichten zu neuen Technologien und Produkten. Wir präsentieren kompakt zusammengefasst die Neuheiten am Markt und berichten ausführlich über innovative Produkte unserer Lieferanten.



## Duplex, elektrisch flexibel

Mit einem Druck öffnet und schließt sich die Steckdose Duplex komfortabel elektrisch. 2 Steckdosen oder kombiniert mit USB-A + -C Charger für maximale Flexibilität.

Fotos HPF

Art.Nr. 103338024 – 103381027



Webkatalog  
sch.gmbh/duplex230



## Taubenabwehr Edelstahl

Die Taubenabwehr-Spikes bieten eine sichere und effektive Methode, Tauben und ähnliche Vögel fernzuhalten. Die Taubenspieße bestehen aus Edelstahl und sind somit rostfrei. Foto Uni-Bausysteme

Art.Nr. 107850761 – 107850763



Webkatalog  
sch.gmbh/taubenabwehr

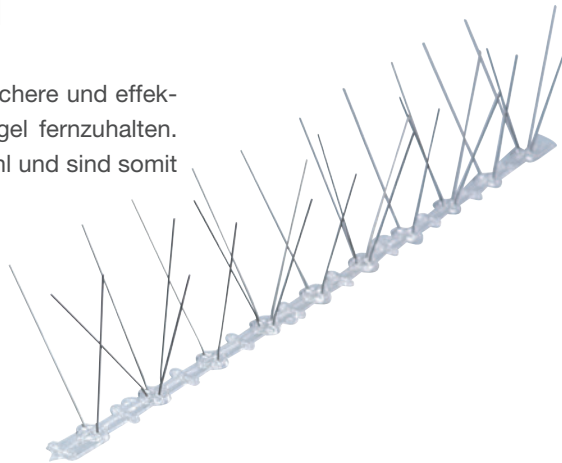

Neu  
WEBSHOP.SCH



## NOVO SOFTSYNCHRON – die nächste Stufe der Vinylprägung

NOVO trifft aktuelle Trends und bildete die perfekte Grundlage für jeden Einrichtungsstil, von natürlich anmutend bis hin zu dezenten Pastelltönen. Softsynchron: Jedes Astloch, jeder Riss, jede Erhebung und kleine Furche und Rille wird sanft genau dort geprägt, wo sie auch zu sehen ist. Durch diese anspruchsvolle Technik sind softsynchron-geprägte Vinylböden auch haptisch kaum mehr von echtem Holz zu unterscheiden, sie wirken außergewöhnlich naturnah und unverfälscht. Das sorgt für ein unvergleichliches Barfuß-Erlebnis und eine natürliche Holzoptik, auch am Vinylboden. Foto TILO

Art.Nr. 111 745 984 – 111 745 987



Webkatalog  
sch.gmbh/softsynchron







## LED'S WORK Stirnlampe rechargeable LED 300 Lumen IP44

Die flexible, wiederaufladbare Stirnlampe bietet Ihnen eine freihändige Beleuchtung, die sich perfekt für Heimwerkerprojekte, Sportaktivitäten, Camping, Baustellen oder als Notbeleuchtung eignet. Das Band ist verstellbar. Die Hauptlampe hat einen flexiblen COB, der einen breiten Abstrahlwinkel von 230° erzeugt. Die Stirnlampe ist mit einer zweiten Lichtquelle an der Seite ausgestattet, für eine fokussiertere Lichtleistung. Flackerfreies, kühles weißes Licht mit einer Dimm- und Notlichtfunktion. Die Lampe kann mit dem Wellensensor an der Seite ausgeschaltet werden, ohne sie zu berühren. Hält mit einer einzigen Ladung 3 - 8 Stunden. Die Ladezeit beträgt 4,5 Stunden und wird über USB-C durchgeführt.

Foto Shada

Art.Nr. 101190349



Webkatalog  
sch.gmbh/stirnlampe



heiten  
HACHERMAYER.COM



## Strukturspray

Strukturspray schafft eine individuelle Oberflächenstruktur, ähnlich eines Rauputzes.

Foto Dupli

Art.Nr. 110660198



Webkatalog  
sch.gmbh/dupli-strukturpray



## SIEMENS Dampfbackofen HS758G3B1 Schwarz

### Backofenassistent mit Sprachsteuerung

cookControl Plus: garantiertes Gelingen für eine Vielzahl von Gerichten, Home Connect: Steuerung und Zugriff auf Ihren Backofen, egal wo Sie gerade sind – mit der einfach zu bedienenden Home Connect App, TFT-Full-Touchdisplay Pro. Fotos Siemens

Art.Nr. 112560638



Webkatalog  
sch.gmbh/siemens-dampfbackofen





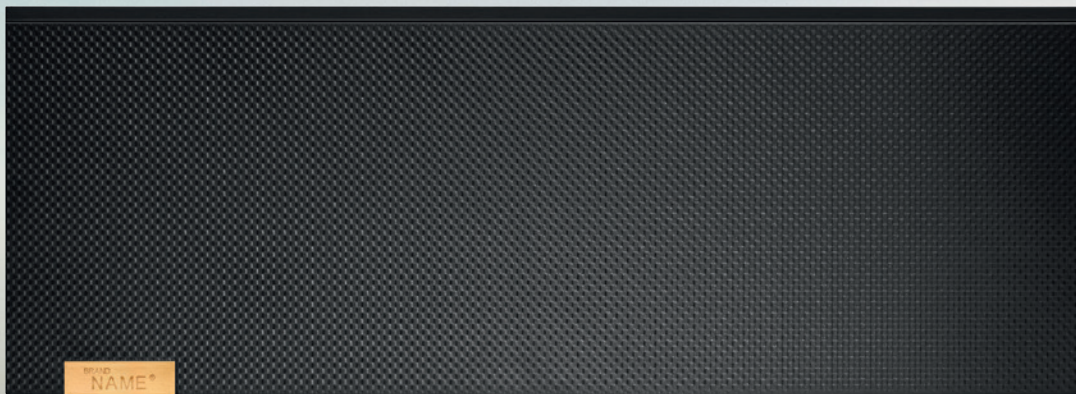

# Meine Inspiration perfekt inszeniert: myLEGRABOX

Jeder Mensch hat etwas, das ihn inspiriert. Mit den Designmöglichkeiten von LEGRABOX setzen Sie Ihre Inspirationen in Szene. Und zwar genau so individuell, wie Sie es wünschen. LEGRABOX, das Boxsystem für höchste Ansprüche.

[www.blum.com/myLEGRABOX](http://www.blum.com/myLEGRABOX)

 **blum**<sup>®</sup>





# Limited Edition

#IMPULS | Ein Vinylboden, der sich anfühlt wie ein Holzboden. Ein Farbton, der durch die technisch anspruchsvolle Synchronprägung von echtem Holz kaum zu unterscheiden ist. Das ist die neue Limited Edition von Tilo. Der Innviertler Bodenspezialist setzt mit den neuen pastellig angehauchten Farbtönen der limitierten Serie Akzente in Sachen Wohngefühl und Design.

Autor S. Blattner  
Fotos Tilo

Vinylböden haben es nicht leicht. Denn ihr Image hinkt gegenüber Holzböden nach – allerdings aufgrund vieler Vorurteile. Denn Vinyl ist ein Material mit unzähligen Möglichkeiten: Es ist ästhetisch, warm, pflegeleicht, robust, hygienisch und bei hochqualitativen Böden in Optik und Haptik kaum von Holzböden zu unterscheiden.



Die neuen Farbtöne wie Eiche Macadamia (großes Bild oben) oder Fichte Atelier (kleineres Bild) liegen voll im Trend.

Auch das Vorurteil, Vinylböden wären aufgrund der zugesetzten Weichmacher gesundheitsgefährdend, stimmt längst nicht mehr: Diese Produkte schaffen es dank strenger EU-Regeln nicht auf unseren Markt. Bei Tilo werden, wenn überhaupt, Weichmacher verwendet, die auch in Kinderspielzeug oder Medizinprodukten Verwendung finden.

Sanora und Atelier sind unverwechselbar in ihrer Haptik, schaffen eine wohlige Wohnumgebung und sind haptisch kaum mehr von echten Holzböden zu unterscheiden.

**Fortsetzung auf Seite 35.**

## Macadamia bis Dolomit

Die Limited Edition von Tilo mit sechs neuen Farbtönen sorgt für ein einzigartig angenehmes Barfußgefühl. Die Böden in den Tönen Macadamia, Kalahari, Victoria, Dolomit,





AEG

# WARUM NICHT MIT ALLEN FREIHEITEN KOCHEN

Die neuen AEG FlexiBridge® XT 2in1 Induktionskochfelder geben Ihnen neue Möglichkeiten in der Küche – von der Planung und Gestaltung bis zum Kochen. Dank integriertem Dunstabzug mit intelligenter Auto-Funktion, individueller Kochzonen-Steuerung und My AEG Kitchen App-Anbindung via WLAN genießen Sie Freiheiten wie noch nie. Warum sich also mit einem Kochfeld zufriedengeben, das Ihnen weniger gibt.

FÜR ALLE DIE MEHR ERWARTEN



### Fortsetzung von Seite 33.

Auf welchen Boden die Wahl trifft, ist reine Geschmackssache: Die Palette reicht von zurückhaltend pastellig, natürlich-authentisch bis zu feinrissig-ursprünglich.

## Softsynchron

Tilo hat mit der technisch anspruchsvollen Synchronprägung die Vinylprägung noch einmal verbessert und weiterentwickelt. Jedes Astloch, jeder Riss, jede Erhebung, kleine Furchen oder Rillen können sanft genau dort geprägt werden, wo sie auch zu sehen sind. Durch dieses spezielle Verfahren wirken die Böden sehr naturnah und unverfälscht, so erhält man auch auf Vinylböden das bislang nur Holzböden zugeschriebene einzigartige Barfußgefühl. Zudem kann sich auf der Twist Plus lackierten Oberfläche Schmutz nur schwer halten, daher sind Reinigung und Pflege besonders einfach.

## Trittschall integriert

Ein weiterer Vorteil der neuen limitierten Kollektion ist die bereits integrierte Trittschalldämmung aus Kork. Das spart Zeit und Geld, da eine Trittschalldämmung nicht extra gekauft und verlegt werden muss. Tilo garantiert bei all seinen Vinylböden zudem, dass von den Rohstoffen über die Produktion bis zum fertigen Produkt in Österreich produziert und auf ressourcenschonenden Umgang und Nachhaltigkeit größter Wert gelegt wird.



### Webkatalog

sch.gmbh/limited-edition



Die Limited Edition in Eiche Kalahari wirkt in hohen Räumen mit viel Weiß besonders edel und gemütlich.



Der Boden Eiche Macadamia kann besonders gut mit den Farbtönen Grau und Weiß kombiniert werden.



Der Farbton Eiche Dolomit gibt dem Wohnraum einen skandinavischen Touch mit stilvollem Ambiente.





# Kochen & Backen mit allen Sinnen

#IMPULS | Ob Starkoch oder Anfänger, ob Backfee oder Bratenspezialist, mit der neuen iQ700 Generation von Siemens und der Serie 8 von Bosch gelingt die Traumgerichte in jedem Fall. Denn die neueste Generation der Backöfen, die seit kurzem bei uns erhältlich ist, denkt mit und trifft die richtigen Koch-Entscheidungen ganz alleine dank künstlicher Intelligenz.

Autor S. Blattner  
Fotos Siemens, Bosch

**K**ochen und Backen wird jetzt kinderleicht. Mit der neuen Serie 8 von Bosch und den iQ700 Modellen von Siemens gelingt einfach alles – von der Nouvelle Cuisine bis zur traditionellen Hausmannskost. Beide Serien überzeugen zudem mit einem neuen, edlen Design, das sich durch intuitive Bedienung, stilvolle Fronten und beeindruckende TFT-Touchdisplays auszeichnet.

## Backen wie bei der Oma

Ein knuspriges Baguette, ein saftiger Gugelhupf oder ein leckeres Bananenbrot – mit den neuen Geräten von Bosch und Siemens gelingt das selbst den Enkelkindern so gut wie der Oma. Denn mit den neuen Backsensoren PerfectBake (Bosch) und Backsensor Plus (Siemens) wird permanent der Feuchtigkeits-

gehalt des Gebäcks gemessen. Das Gerät passt dann die Beheizungsart, die Zeit und die Temperatur automatisch an. Alles, was der Koch oder die Köchin noch tun müssen, ist, ein Gericht auswählen und auf Start drücken. Ein Kinderspiel! Zusätzlich kann man mit der neuen Heizart Air Fry der Bosch Serie 8 gesünder frittieren.

## Braten wie der Wirt

Gemessen wird ein Backofen in Sachen Qualität oft auch daran, wie saftig beziehungsweise an den richtigen Stellen knusprig der beliebte Braten wird. Auch hier denkt die neue Generation von Bosch und Siemens mit. Mittels hochempfindlicher Messpunkte beim PerfectRoast Bratenthermometer Plus (Bosch) oder dem Bratenthermometer Plus





gegartenen Gerichten mit Gemüse, Fisch oder Fleisch das volle natürliche Aroma, die meisten Vitamine und Nährstoffe. Mit der Funktion ist Dampfgaren bis zu 120 Grad Celsius möglich, so werden die Gerichte noch schneller und schonender fertig.

## Kochen ohne Rezept

Beide Serien verfügen zudem über ein bedienerfreundliches TFT-Touchdisplay, welches das Kochen und Backen noch einfacher macht. Man wählt direkt am Gerät das Gericht aus, der Backofen bestimmt dann die beste Beheizungsart, die Temperatur und die Zubereitungszeit. Fertig!

## Design für das Auge

Bosch beeindruckt durch ein nahtloses Design mit einer dunklen Glasfront, einen eloxierten Aluminiumgriff und einen digitalen Bedienring, der in die Glasfläche eingraviert ist. Siemens wiederum beeindruckt mit einem einzigartigen, neuen Touchdisplay-Erlebnis. Sowohl bei Siemens als auch bei Bosch sind die Geräte – ob Mikrowelle, Dampfgarer, Einbaukaffeemaschine oder klassischer Backofen – in Sachen Design und Größe aufeinander abgestimmt und können so perfekt miteinander kombiniert werden. Denn eine einheitliche Blendenhöhe sorgt für nahtlose Übergänge und ein modernes Design. Und weil das Auge nicht nur mitisst, sondern auch mitkocht, sorgen die Funktionen activeclean (Siemens) oder EcoClean Direct Plus für die Selbstreinigung. Unsere Verkäufer im Innen- und Außendienst beraten Sie gerne in einem unserer Beratungs- und Verkaufszentren.



Die neue Generation der Serie 8 von Bosch und des iQ700 von Siemens lässt beim Kochen keine Wünsche offen.

(Siemens) werden Schweinsbraten oder Weihnachtsschweinchen perfekt.

Sekunde genau und ermitteln die verbleibende Bratzeit – und das im Backofen-, Mikrowellen- und Dampfbetrieb.

## Dampf für das Aroma

Die Geräte ermitteln die Kerntemperatur an verschiedenen Messpunkten auf Grad und

Sowohl mit der Serie 8 von Bosch (Dampf-Funktion Plus) als auch mit den iQ700-Modellen von Siemens (Dampfgaren Plus) geben Sie Ihrem Braten mit der knusprigen Kruste den Feinschliff. Oder erhalten mit dampf-



Ob Dampfgarfunktion oder Baking Sensor - die neuen Backöfen von Siemens und Bosch spielen einige Stücke.



Webkatalog

sch.gmbh/siemens-backofen



# Lebensqualität durch Raumakustik

Hawa Junior Acoustics  
Hawa Junior Pocket Acoustics

Schiebetüren  
mit Schall-  
dämmung

## Flexibel Ruhezonen schaffen

Auch Schiebetüren bieten perfekte Schalldämmung. Das neue Beschlagsystem Hawa Junior Acoustics kombiniert den raumsparenden Komfort von Schiebetüren mit einer höchst wirksamen Schalldämmung von Raum zu Raum bis zu 41 dB. Dank innovativem Dichtungssystem bleiben auch unerwünschter Lichteinfall, Zugluft oder Gerüche dort, wo sie entstehen.

Hawa Sliding Solutions AG, Schiebelösungen, [www.hawa.com](http://www.hawa.com)



Alle Informationen und  
Dokumente zum Produkt auf:  
[www.hawa.com/junior-acoustics](http://www.hawa.com/junior-acoustics)

Kataloge, Flyer, Montagevideos,  
CAD-Daten, Planungshilfe, uvm.



# Den Dreh raus



#EINBLICK | Es gibt Produkte, die soll man nicht verändern, sondern nur weiterentwickeln und verbessern. Genau so eines ist die Steckdosenserie Twist von Bachmann. Mit der Twist 2 hat man das Erfolgsprodukt Twist in Sachen Technik, Design und Komfort weiter optimiert und liefert ein kompaktes Upgrade für den täglichen Gebrauch.

Autor S. Blattner  
Fotos Bachmann

Die neue Twist 2 hat viele Vorteile: Sie lässt sich automatisch per Knopfdruck öffnen und ist dadurch noch komfortabler in der Bedienung. Zudem verhindert die Anti-Fingerprint-Beschichtung lästige Fingerabdrücke auf der Oberfläche, die entweder in Schwarz oder Edelstahl Designakzente setzt.

Auch eine schnelle und unkomplizierte Reinigung ist bei der neuen Twist 2 möglich: Das Cover ist leicht abnehmbar, somit können Staubrückstände einfach entfernt werden.



Die Twist 2 von Bachmann ist die durchdachte Weiterentwicklung und der Nachfolger der äußerst erfolgreichen und beliebten Steckdose Twist. Die Twist 2 ist in Edelstahl und Schwarz und in runder sowie eckiger Form erhältlich.

## Rund oder eckig

Hochwertige Oberflächen sorgen bei der Twist 2 nicht nur für eine schöne Optik, sondern auch für eine angenehme Haptik. Somit wird die neue Steckdose von Bachmann zum Hingucker, egal ob in der Küche, in Schubladen, im Wohnzimmer oder im Homeoffice. Zudem hat man bei der Twist 2 auch die Wahl zwischen einer rechteckigen und einer runden Form. Bei beiden Modellen wird die Steckdose ganz leicht mittels Knopfdruck automatisch geöffnet. Der Öffnungsmechanismus ist zudem mit einem integrierten Dämpfer ausgestattet. Nach Gebrauch wird das Cover einfach und sicher von Hand geschlossen.

## Schnelles Laden

Rund oder eckig, das ist Geschmackssache, doch schnelles Laden ist nur eine Frage guter Technik: Dies ist mit dem eingebauten 22 Watt USB A/C Charger möglich. Dank kompakter Bauform und geringer Einbautiefe lässt sich die Twist 2 platzsparend in Arbeitsplatten oder Schreibtische integrieren. Die Stromleitung wird eng am Gehäuse geführt und die Einbautiefe beträgt nur circa 40 Millimeter.



Webkatalog  
sch.gmbh/twist



# MODERNES WOHNEN IN ALLEN NUANCEN



## VIelfalt ERLEBEN

Das Türenprogramm von Kunex bietet ein breites Spektrum an attraktiven Modellen mit zeitgemäßer Ästhetik und einer Fülle an Ausführungsvarianten. Ob weiße Türen, furnierte oder laminatbeschichtete Türen, Glastüren, Sicherheitstüren oder Sonderanfertigungen – bei unseren Produkten trifft Innovation auf modernste Technologien und große Erfahrung.

[www.kunex.at](http://www.kunex.at)



DIE  
ÖSTERREICHISCHE  
TÜRENMARKE.



**KUNEX**®   
VORAUSDENKEN BEI TÜREN





#IMPULS | Wenn Feuerwehrleute zupacken, müssen Material und Geräte das aushalten können. Denn im Ernstfall bleibt keine Zeit für zaghaften Umgang.

Autor A. Prammer  
Fotos Winkhaus

beschreibt Karl Altmann, Leiter der Fachabteilung Baubeschlag von Schachermayer, dessen Team diese Anlage beraten und bei der Installation mitgewirkt hat, die Situation. Hohe Flexibilität, eine schnelle Programmierung der Identmedien und die Möglichkeit, diese bei Schlüsselverlust sofort sperren zu können, sind daher Grundvoraussetzungen, die eine Schließanlage hier erfüllen muss.

### Einfache Verwaltung

Dies ist einer der Gründe, warum sich der Oberösterreichische Landesfeuerwehrverband in Linz ein zweites Mal für eine Schließanlage von Winkhaus im Gebäudekomplex des Landesfeuerwehrkommandos und der Landesfeuerweherschule entschied.

### Reger Betrieb

Neben etlichen Schülern, die auch als Übernachtungsgäste bleiben, gehen über einhundert Mitarbeiter ein und aus. „Hier herrscht ein Betrieb wie in einem mittelgroßen Hotel“,

Die Programmierung der Schlüssel ist unkompliziert und kann wie die gesamte Schließanlage mithilfe der Winkhaus-Software blueControl Professional von der eigenen EDV-Abteilung erledigt werden. Das Sperren eines Schlüssels wird schnell wirksam, weil das Netzwerk von blueSmart virtuell arbeitet. Es funktioniert offline und drahtlos zwischen den installierten elektronischen Komponenten, die miteinander kommunizieren. Die Aufgabe der elektronischen blueSmart Schlüsseln ist es unter anderem auch, die Informationen schnell und kabellos zwischen den elektronischen Komponenten der Anlage zu übertragen.

Die elektronischen Schließzylinder sind für die Landesfeuerwehrzentrale eine wichtige Verbesserung der Sicherheit.

### Schnelle Umrüstung bei laufendem Betrieb

Neben den Schlüsseln sichern insgesamt über vierhundert elektronische Zylinder, sechzig intelligente Türbeschläge und neun Leser die Gebäude. Die Umrüstung auf Elektronik verlief zügig bei laufendem Betrieb, da lediglich die Aufbuchleser verkabelt werden mussten. Die elektronischen blueSmart-Türzylinder haben die gleichen Maße wie mechanische Zylinder, sind flächenbündig und brauchen nicht verkabelt zu werden, sodass bei der Installation aufwendige Umbauten von Türen entfallen.



#### Webkatalog

sch.gmbh/zutrittskontrollsystem



#### zum Video

sch.gmbh/bluecompact



# SIEMENS

**inductionAir Plus** – ein schöneres Kompliment kann man seiner Küche nicht machen. Die innovativen Kochfelder kombinieren einen leistungsstarken Dunstabzug mit einem modernen, offenen Design. Dank variolInduktion und Sensortechnologie wird jedes Kochgeschirr gleichmäßig erhitzt – und nichts brennt mehr an. Außerdem hält das platzsparende Konzept mit optimaler Absaugleistung Küchen frei von Gerüchen. Damit schafft inductionAir Plus ein kommunikatives Ambiente und ermöglicht den Blick auf das Wesentliche: deine Gäste.



Siemens Hausgeräte





# Die neue Dimension



von  
Freiheit

Innovative  
Bandtechnik zwischen  
Tür und Zarge



# Produktivität und Sicherheit

#IMPULS | Auf eine bisher weltweit einzigartige Weise unterstützt der neue Fischer Befestigungsroboter BauBot Bauausführende bei täglichen Aufgaben auf der Baustelle. So übernimmt der innovative, vollautomatische Helfer die Bohrlocherstellung und Installation der Fischer Befestigungslösungen. In Kombination mit einem digitalen Bauplan steigert der BauBot auf Großbaustellen die Produktivität und Präzision, schont die Gesundheit der Anwender und bringt Sicherheit durch eine durchgängige digitale Dokumentation. Dabei kommt der Roboter in Boden-, Decken und Wandanwendungen zum Einsatz.

Autor A. Prammer  
Fotos fischer

**D**urch die Anwendung des BauBot in Kombination mit einem digitalen Bauplan lassen sich Baustellenabläufe nahezu vollständig automatisieren. Im Ergebnis erhöht der Einsatz des Roboters die Effizienz beim Arbeiten, entlastet Verarbeiter, reduziert Fehlerquoten, spart Kosten, beschleunigt den Baufortschritt und steigert letztlich den Projekterfolg. Neben dem Verkauf und der Vermietung des BauBot bietet Fischer mit der Nutzung des Roboters das komplette Service aus einer Hand an, von der Planung über die Ausführung bis zur Dokumentation.

## Fruchtbare Kooperation

Der Fischer Befestigungsroboter wurde in einer Entwicklungskooperation mit dem Wiener Start-up BauBot entwickelt, das sich mit mobilen Automatisierungslösungen für die Baustelle beschäftigt. Seit 2022 ist BauBot Teil der Unternehmensgruppe Fischer, die

Ihr Kontakt  
Alexander Moser  
☎ +43 664 / 167 2514





Willkommene Unterstützung: Handwerker werden durch den Einsatz des BauBot' körperlich entlastet und deren Gesundheit durch eine staubfreie Umgebung geschützt. Dabei eignet sich der innovative, vollautomatische Helfer für Boden-, Decken- und Wandanwendungen.

sich mehrheitlich an dem jungen Unternehmen beteiligt hat. Der BauBot kommt ab 2023 in den Niederlanden, Österreich und in Deutschland auf Großbaustellen zum Einsatz.

## Produktivität und Präzision

Das Bohren und Setzen erfolgen präzise an der im Bauplan vorgegebenen Stelle. Somit lassen sich Nacharbeiten und Verzögerungen vermeiden. Bevor mit den ausführenden Tätigkeiten begonnen wird, lässt sich eine vollständige Vorab-Simulation der Bohr- und Setzprozesse des Roboters vornehmen. Dadurch können Montageabläufe weiter optimiert werden. Eine Projekt-Budgetüberschreitung und ein Zeitverzug lassen sich somit reduzieren oder gänzlich vermeiden. Der Fischer BauBot ist auch angesichts des derzeitigen Fachkräftemangels im Handwerk eine hilfreiche Unterstützung auf der Baustelle. So übernimmt der Roboter körperlich anstrengende, strapazierende Tätigkeiten und reduziert das Verletzungsrisiko der Mitarbeiter. Durch die integrierte Staubabsaugung leistet der Roboter einen großen Beitrag hin zur staubfreien Baustelle. Für Anwender sinkt somit das Risiko, gesundheitsbedenkliche Stäube einzuatmen. Durch innovative Sensorik kann der Roboter jede Abweichung

zum Standard-Bohr- und -Setzprozess detektieren und darauf reagieren. Die Prozessparameter jedes einzelnen Schrittes können dokumentiert und im BIM-Modell (Building Information Modeling) hinterlegt werden. Eine aufwändige, manuelle Dokumentation entfällt.

## Sichere Anwendung mit BIM

Sind keine digitalen Daten der Baustelle vorhanden, lässt sich mithilfe von Fischer ein 3D-Scan durchführen. Anschließend wird die entstandene Punktwolke der Baustellenumgebung zur Erstellung des BIM-Modells genutzt. Die genaue Erfassung aller Strukturen und Hindernisse gewährleistet ein automatisches Fortbewegen des Roboters ohne Komplikationen. Alle Bohr- und Setzdaten sind aufgrund des integrierten Kraft- und Momenten-Sensors überwachbar und werden aufgezeichnet. Diese Daten werden im BIM-Modell zur späteren Nachverfolgbarkeit hinterlegt. Ab Mitte des Jahres 2023 steht der BauBot als Leihgerät von Fischer zur Verfügung. Bei Interesse wenden Sie sich bitte an Ihren Verkäufer im Außendienst.

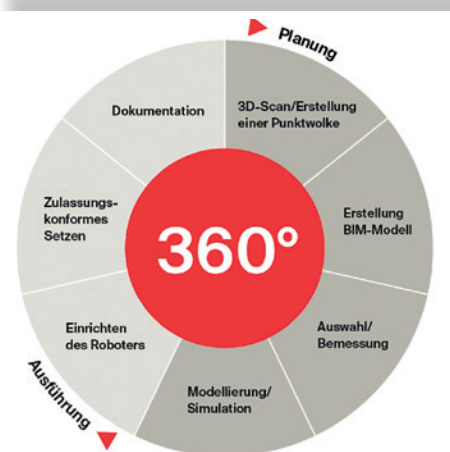

Digitalisierung wichtiger Montageschritte: Zum Einsatz des BauBot' bietet Fischer einen durchgängig digitalen Prozess von der Planung und Modellierung über die Arbeiten auf der Baustelle vor Ort bis zur Dokumentation an. Dies erhöht die Effizienz und steigert den Erfolg bei Bauprojekten.



### Webkatalog

[sch.gmbh/baubot](http://sch.gmbh/baubot)



### Mehr Informationen

[www.fischer.at/de-at/produkte/innovationen/baubot](http://www.fischer.at/de-at/produkte/innovationen/baubot)

Video: [sch.gmbh/fischer-baubot](http://sch.gmbh/fischer-baubot)







## Eine breite Palette von Produkten um Ihre Bedürfnisse bei der Befestigung zu erfüllen



**PNEUMATIK NAGLER  
J-55 P1**

Befestigung von Glas, Zierleisten...  
Für Stifte ohne Kopf und mini Stauchkopfnägel  
Ist auch als Kit im Programm, mit Kompressor  
und Druckluftschlauch



**COILNAGELGERÄTE  
C28/70 P1**

Ideal für Zimmerleute  
innen & außen  
Ist auch als Kit im Programm, mit Kompressor  
und Schlauchtrommel



**HOLZ GAS NAGLER 34°  
D90 G2**

Ideal für Zimmerei, Innenausbau,  
Fassaden, Fußböden und Sargindustrie  
Lieferumfang : Gerät im Koffer,  
2 Batterien, Ladegerät

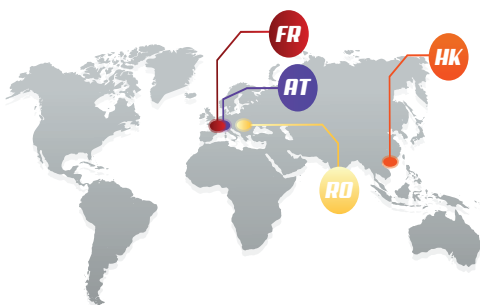

Das nach ISO 9001 zertifizierte Unternehmen ALSAFIX ist heute  
anerkannt in der ganzen Welt für seine Reaktionsfähigkeit und  
sein Know-how.

Die gesamte Philosophie ist vom Geist der Innovation geprägt,  
die Relevanz seiner Verkaufsinstrumente, die Verfügbarkeit und  
der Kompetenz seiner Männer, der außergewöhnlichen Qua-  
lität seines Service.

Dank seines stetigen Wachstums expandiert das Unternehmen  
mit einer neuen Niederlassung in **Österreich** mit einem Lager  
und einer Werkstatt in **Voitsberg**.



# Traum-Türen warten auf Sie

BLACK+  
PAKET

NATUR+  
PAKET

KOMFORT+  
PAKET

#IMPULS | Türen sind viel mehr als ein bewegliches Bauelement. Die Verbindung von Design und hoher Funktionalität steht dabei im Mittelpunkt. Bei der Aktion Wunsch-Tür-Was von Dana bekommen Sie bis Ende April 2023 tolle Ausstattungspakete zum Vorteilspreis von minus 50 Prozent für Ihre Kunden!

Autor A. Prammer  
Fotos DANA

Kein Leben, kein Zuhause gleicht dem anderen – und daraus ergeben sich jeweils andere Anforderungen an eine Tür. Lärm und erhöhte Luftfeuchtigkeit sind zwei Aspekte, denen man mit einer geeigneten Türen-Ausstattung erfolgreich entgegenwirken kann.



Die Schalleinlage sowie die automatische Absenk- dichtung sorgen für Ruhe im Haus.

## Paket NATUR+

Liefert mehr Natürlichkeit in Ihren Raum. Die hochwertig geölte, antistatische Oberfläche an Tür und Zarge verleiht der Tür eine einzigartige Optik und eine samtige Haptik.



## Paket KOMFORT+

Das Zusatzausstattungs paket KOMFORT+ bietet eine ideale Lösung und kombiniert zwei Bestseller-Pakete von Dana:



### PROTECT+

Hohe Luftfeuchtigkeit kann für die Türen belastend sein. Mit PROTECT+ sind dank ablackierter Unterkante des Türblattes die Türen deutlich widerstandsfähiger gegen Feuchtigkeitsaufnahme und dank verstärktem Türrahmen ergibt sich eine verbesserte Formstabilität.

### SILENT+

Überzeugt mit einer Schalleinlage und der automatischen Absenk dichtung. Besonders geeignet ist das Paket für die Türen zu Spiel- und Arbeitszimmern, Technik- und Werkräumen.

## Paket BLACK+

Das BLACK+ Paket beinhaltet eine selektive Auswahl an Sichtbeschlägen in der Trendfarbe Schwarz. Schwarze Türgriffe, Bänder oder Beschläge liefern designstarke Highlights mit dem trendigen BLACK+ Zusatzpaket.



## Webkatalog

[sch.gmbh/dana-innentueren](https://sch.gmbh/dana-innentueren)



**STALOC**<sup>®</sup>  
GOLDEN STAR QUALITY



Höchste Qualität  
aus Österreich.





# STALOC: Erfolg ist kein Zufall

#IMPULS | Als das Patent für anaerobe Klebstoffe von einem US-Gericht 1978 gekippt wurde, eröffneten sich völlig neue Möglichkeiten. Unternehmensgründer Hubert Stankovsky nutzte Ende der 70er-Jahre die Gunst der Stunde und etablierte mit seinem neu gegründeten Unternehmen Staloc Klebstofftechnologie auf höchstem Niveau. Mit Metallklebstoffen und Schmiermitteln eroberte er von Oberösterreich aus die große Welt der Befestigungstechnik.

Autor A. Prammer  
Fotos STALOC

Mit Visionen, guten Angeboten und höchster Qualität hat sich das Linzer Vorzeigeunternehmen in den letzten Jahrzehnten zu einem beliebten und erfolgreichen Player entwickelt. Anfang der 2000er-Jahre haben dann die beiden Söhne Lukas als Geschäftsführer und Bruder Gregor als Prokurist die Geschicke des Unternehmens übernommen. Mit neuen Impulsen, innovativen Produkten, internationaler Ausrichtung und hochkarätigem Service überzeugt aktuell die zweite Generation Kunden weltweit



v.l.n.r.: Geschäftsführer Lukas, Vater und Gründer Hubert sowie Bruder und Prokurist Gregor Stankovsky vereinen Weitblick und Expertise auf höchstem Niveau.

von der oberösterreichischen Klebe- und Schmiermittelqualität. Mittlerweile vertreibt Staloc Produkte aus sieben verschiedenen Klebstofftechnologien und arbeitet dabei laufend an neuen Entwicklungen.

## Vielseitiges Angebot

Die breite Produktpalette reicht dabei von anaeroben Klebstoffen über Strukturklebstoffe bis hin zu Hochleistungsschmierstoffen. Bedient werden kleine Betriebe genauso wie große Industriekonzerne. „Die individuellen Bedürfnisse unserer Kunden bestmöglich zu bedienen und abdecken zu können, ist für uns als Unternehmen sehr wichtig. Wenn möglich, liefern wir alles aus einer Hand. Diese Qualität schätzen unsere Kunden sehr und vertrauen deshalb auch langfristig auf Staloc – das macht uns stolz“, erzählt Geschäftsführer

Lukas Stankovsky im Gespräch. Auch die Profis beim berühmten Rennen in Le Mans beispielsweise setzen auf Staloc-Produkte. Die Produktion ist ausgelagert, aber in Europa angesiedelt. Die Wertschöpfung bleibt somit in der näheren Umgebung, die Lieferketten bleiben dabei verlässlich und auch der Nachhaltigkeitsaspekt wird bedient. „Wir vergleichen uns nicht mit den ganz Großen der Branche, sondern liefern mit überschaubaren Strukturen und bestmöglicher Qualität ein ideales Preis-Leistungsverhältnis für unsere Kunden. Die Verbindung zu unseren Kunden und deren Bedürfnissen ist für uns als Spezialist sehr wichtig“, ergänzt Geschäftsführer Stankovsky.



Webkatalog  
sch.gmbh/ctp





DOMOFERM   
BEST OF STEEL

# Praxis





- 52** mglass: Projekt mit Aussicht
- 57** Tischlerei Böhm: das neue Parlament
- 60** Loc Holz: Effizienz darf auch ästhetisch sein
- 62** Schipflinger: Die Kunst des Gießens
- 65** Simon Weiss: Design trifft Gemütlichkeit
- 68** Karlheinz Kieweg: Zuversicht und Können
- 71** Rudolf Metallbau: Metall in voller Vielfalt
- 73** Raunjak: Design & Akustik
- 74** Kalischko: mit Weitblick in die Zukunft
- 76** UNIMET: Metall-Maßarbeit

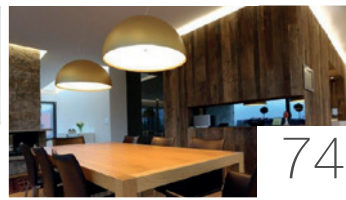
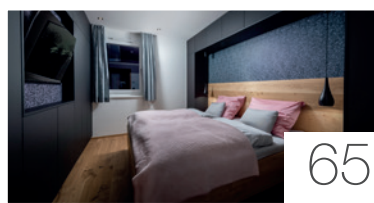

FIBRANO® - der Kunststoff-freie  
Naturboden.

#PRAXIS | Der Dank gilt unseren Kunden, denn ihrer Kreativität und Vielfalt haben wir das ganze Jahr über beeindruckende Geschichten zu verdanken. Wir stellen im Print- und Online-Bereich außergewöhnliche Projekte vor und bringen Anwenderberichte der Holz- und Metallverarbeitung.





# Projekt mit Aussicht

#PRAXIS | Am 24. Februar 2023 wurde die Raiffeisen Arena, die neue Heimstätte des LASK, feierlich eröffnet. Der oberösterreichische Spezialist im konstruktiven Glasbau, mglass aus Steyregg, sorgte dafür, dass im BWT Businessclub alle Gäste den richtigen Durchblick haben. Und für noch vieles mehr. Wir durften noch vor der Eröffnung im Stadion alles genauer inspizieren.

Autor S. Blattner  
Fotos mglass, LASK, SCH/M. Reichl

**S**portlich, das beschreibt den engen Terminplan am besten, wie Julian Rittberger, Abteilungsleiter und Projektverantwortlicher von mglass, die Arbeiten beim Projekt Raiffeisen Arena im Gespräch erzählt: „Es arbeiteten hier sicherlich 500 bis 600 Arbeiter zeitgleich im Stadion, da ist es natürlich eng. Und man kann sich vorstellen, wie es ist, wenn man eine Türe montiert und es gehen 200 Leute jede Stunde genau hier durch.“ Insgesamt hat mglass im gesamten

Stadion ganze 100 Türen montiert, dazu 30 Brandschutzkonstruktionen. Von August 2022 bis Februar 2023 war man hier mit drei Montagetrupps mit bis zu zehn Leuten mehr oder weniger 24/7 am Werken. Aufgrund der aufopfernden Leistungen der Monteure und der Techniker war mglass Anfang Februar mit den Arbeiten fertig, „als eines der ersten Gewerke“, wie Julian Rittberger nicht ohne Stolz erwähnt.

## 70 Tonnen Isolierglas



Die Alu-Glasfassaden geben den Businessbereichen einen edlen Touch.

Der größte Brocken im wahrsten Sinne des Wortes war die Montage der Glasfassaden im Businessbereich. Mittels Spezialkran wurden vom Spielfeld aus nicht weniger als 70.000 kg Isolierglas und 20.000 kg Aluminium in den zweiten (Business Club Ebene 2) und



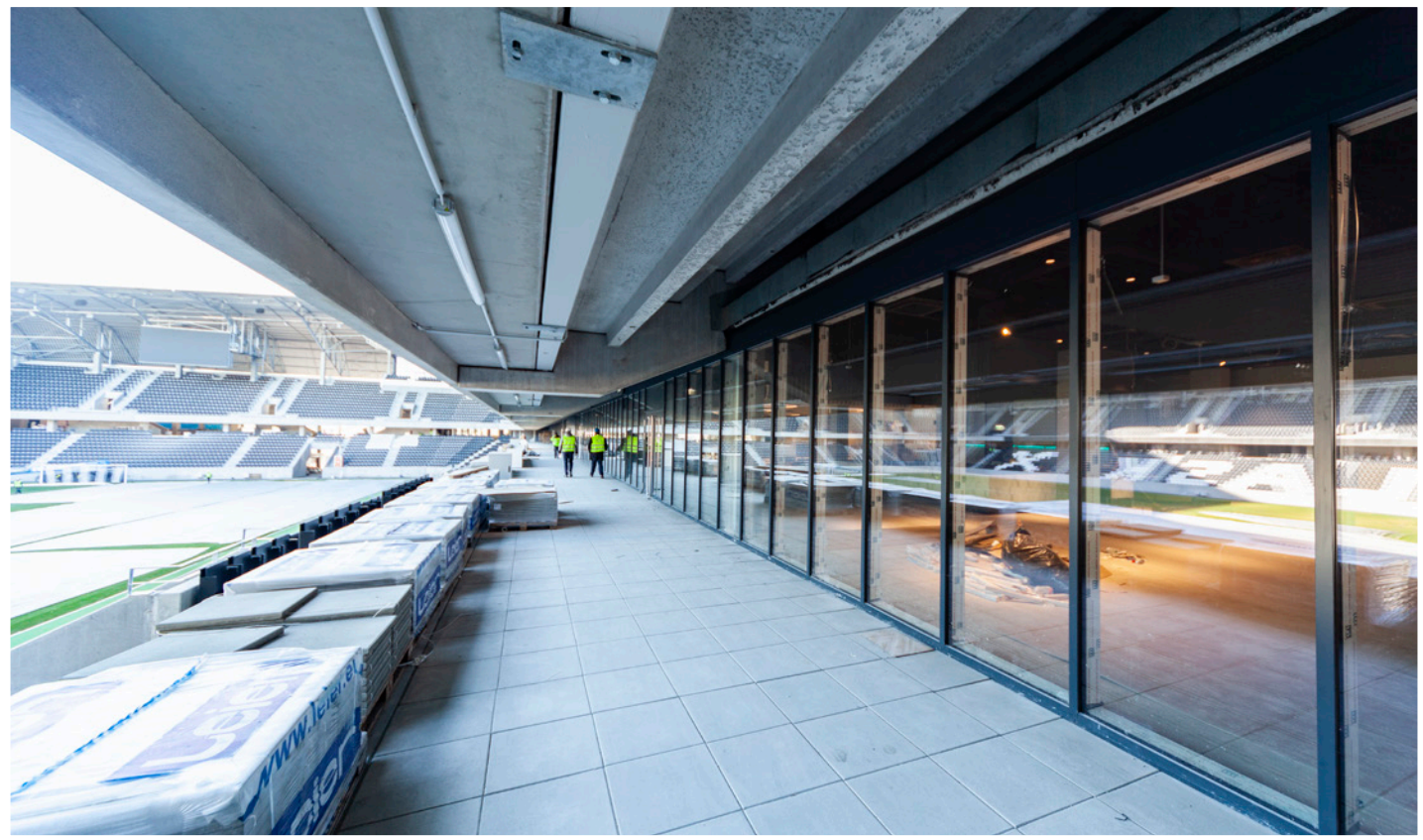

Gesamt wurden von mglass nicht weniger als 1.500 m<sup>2</sup> Alu-Glasfassadenkonstruktionen in der neuen Raiffeisen Arena in den Logen und im BWT Businessclub montiert.

dritten Stock (Logen) gehoben. Dazu kamen zwölf Kilometer (!) Dichtbänder und 25.000 Schrauben. Trotz schwieriger Umstände mit extrem straffem Zeitplan und vielen anderen Gewerken auf der Baustelle konnte man termingerecht abliefern: „Die Koordination mit den Bauherren, also dem LASK, lief sehr gut. Man konnte immer lösungsorientiert handeln, da natürlich alle das große gemeinsame Ziel – eine pünktliche Eröffnung – vor Augen hatten.“

Für die Monteure war es dennoch nicht immer leicht: „Es war manchmal schwierig, bei diesen Bedingungen im Winter, bei Kälte, vielen Gewerken und dem Termindruck, die Mitarbeiter immer bei Laune und die Motivation hochzuhalten. Aber wir haben uns immer gesagt: Wir schaffen das gemeinsam! Als dann alle Hausaufgaben von unserer Seite erledigt waren, war die Erleichterung schon groß.“

**Fortsetzung auf Seite 55.**



Die Glasfronten von mglass bieten einen exzellenten Ausblick auf das Spielfeld und das gesamte Stadion.





Nothing but **HEAVY DUTY.**<sup>TM</sup>

## **M18 FUEL** **AKKU-TAUCHSÄGE**

M18 FPS55

Schneidet bis zu 45 m mit einer Akkuladung in 10 mm Sperrholz mit einem High-output 5,5-ah-Akku

Power um bis zu 50 mm Eichenbretter zu schneiden

Einsetzbar mit MILWAUKEE® Führungsschienen

Art. Nr. 101185791



**M18 FUEL**

## **AKKU-GERADSCHLEIFER**

M18 FDGRB

Spindelarretierung - erhöhte Produktivität

RAPIDSTOP<sup>TM</sup> für schnelle Scheibenbremse

Universalaufnahme für 6- und 8-mm-Zubehör

Art. Nr. 101189016







mglass war von Mitte September 2022 bis Februar 2023 durchgehend mit mehreren Trupps im Einsatz. Eine Herausforderung, sowohl was den Termin als auch das Personal betrifft.

Fortsetzung von Seite 53.

## Ein Kindheitstraum

Motivierend dazu kam für viele Monteure auch die Tatsache, dass es sich nicht um eine normale Baustelle gehandelt hat, es war quasi eine Once-in-a-lifetime-opportunity. Der LASK, ein Fußballstadion, ein Stück Fußballgeschichte – das alles war schon etwas Besonderes, speziell für Julian Rittberger: „Ich war bereits mit fünf Jahren mit meinem Vater bei meinem ersten LASK-Spiel. Ich wollte dieses Projekt unbedingt verantworten, denn es ist schon toll, mal zu meinen Kindern sagen zu können: Hier hat der Papa mitgebaut.“

## mglass Betriebsausflug

Die Experten in Sachen konstruktiver Glasbau sorgten in der neuen Arena nicht nur in den Logen und im Bereich des BWT Businessclubs mit durchgehenden Glasfronten für den richtigen Durchblick, sondern installierten auch Brandschutztüren für die stadioneigenen Hotelzimmer für Sponsoren und Partner, den TV- sowie den Business Club Bereichen.

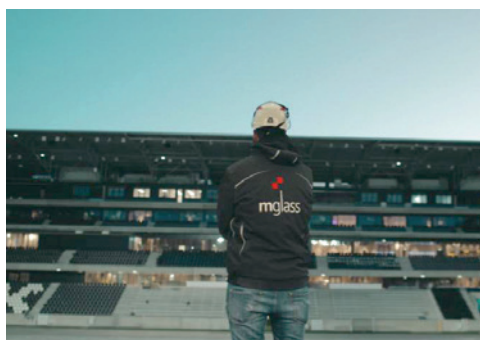

Mit Stolz und mit Dank an den Bauherren und an alle mitwirkenden Hände von mglass blickt Julian Rittberger auf das fertige Projekt.



Bis kurz vor der Eröffnung wurden die Glasfassaden von mglass geschützt, erst zum großen Tag wurden alle Schutzfolien entfernt.

Alle mglass-Monteure wurden übrigens zur Vor-Premiere vom LASK eingeladen, mglass selbst hat für die rund 100 Mitarbeiter dann als zusätzliches Dankeschön für die außergewöhnliche Arbeit noch Einladungen zu den ersten beiden Spielen ausgesprochen. Julian Rittberger saß beim Eröffnungsspiel selbst in der Arena: Als LASK-Fan hoffte er auch darauf, „dass mich das Spiel so fesselt, dass ich nicht nur auf Kleinigkeiten achte, die vielleicht besser gemacht hätten werden können. Denn das ist Berufskrankheit.“

Schmunzelnd spricht der Abteilungsleiter auch über das nächste mglass-Projekt: Das neue Stadion von LASK-Konkurrent Blau-Weiß: „Da kann ich mir als LASK-Fan sicher die eine oder andere Bemerkung nicht verkneifen. Aber hier werde ich natürlich Business und private Leidenschaft strikt trennen. Auch dieser Auftrag wird von mglass mit höchster Professionalität und Termintreue abgewickelt. Hand drauf!“



**Mehr Informationen**  
[www.mglass.at](http://www.mglass.at)





BELLEZZA, FORZA,

ESPRESSIVITÀ







# Das neue Parlament

#PRAXIS | Die Renovierung der alt-ehrwürdigen Hallen des österreichischen Parlaments hat einige Jahre in Anspruch genommen. Mit viel Liebe zum Detail wurden die Räumlichkeiten der Demokratie renoviert. Auch die Freistädter Tischlerei „Böhm Möbel“ war Teil dieses Projekts und hat mit logistischem Großaufwand maßgeschneiderte Einrichtung für das Parlament in Wien geliefert. Böhm Möbel wurde 1926 gegründet und hat sich als vielseitiges Tischlereiunternehmen einen Namen gemacht. Mit zuverlässiger und sorgfältiger Umsetzung überzeugten die Mühlviertler Profis auch die Wiener Entscheidungsträger.

Autor A. Prammer  
Fotos BÖHM MÖBEL GmbH

**H**erausforderungen, speziell wenn nicht jedermann in der Lage ist, diese zu meistern, nehmen die Einrichtungsprofis aus Freistadt gerne an. Auf den Objektbereich spezialisiert sind auch große Projekte



Die Renovierung und Revitalisierung des Parlaments war für Böhm Möbel eine Ehre und ein herausforderndes Projekt.

kein Problem. Ausgezeichnete Qualität und exzellente Ideen haben den Möbel-Experten schon in der Vergangenheit prestigeträchtige Aufträge wie den Landtagssitzungssaal in Oberösterreich und Salzburg eingebracht. Damit nicht genug, wurden beispielsweise auch das Schauspielhaus in Linz sowie das Landesgericht in St. Pölten stilvoll eingerichtet.

## Einrichtung Parlament

Die Ausschreibung für verschiedenste Tischler- und Einrichtungsarbeiten haben die findigen Unternehmer als Bestbieter gewonnen und sich der komplexen Aufgabe gestellt. Die Neugestaltung und Montage von knapp 2.500 m<sup>2</sup> Wandverkleidung sowie die Umarbeitung von etwa 8.000 Leisten zur besseren akustischen Gestaltung waren ebenso Teil des Projektes wie die Ausbesserung von Furnierarbeiten.

## Heilige Hallen

Gearbeitet wurde im Nationalratssitzungssaal des Parlaments wie auch im angeschlossenen Couloir. Dabei wurden knapp 1.200 m<sup>2</sup> Wandverkleidung im Couloir und den anschließenden Räumen verbaut. Aufgrund der Vorgaben des Denkmalschutzes wurden auch einige besondere Türen mit speziellen Beschlägen verwirklicht. Die Herausforderungen insgesamt waren dabei enorm. So mussten beispielsweise die Originalteile des 1957 wieder errichteten Parlaments restauriert und wiederverwendet werden. „Wir mussten jede einzelne Leiste exakt katalogisieren, die Oberflächen restaurieren, Holzfehler ausbessern und die gesamten Materialien dann auch noch zwischenlagern, um die Logistik bewältigen zu können“, erzählt Geschäftsführer Michael Böhm im Gespräch.

Fortsetzung auf Seite 59.



auch für  
**solido 80**

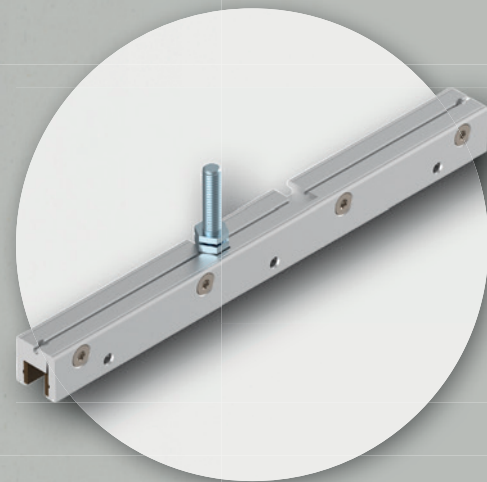

**Glasklemmleiste, nur 22 mm hoch**  
für ESG und VSG  
bis 140 kg Flügelgewicht  
**keine Glasbearbeitung** erforderlich  
im eingebauten Zustand höhenverstellbar

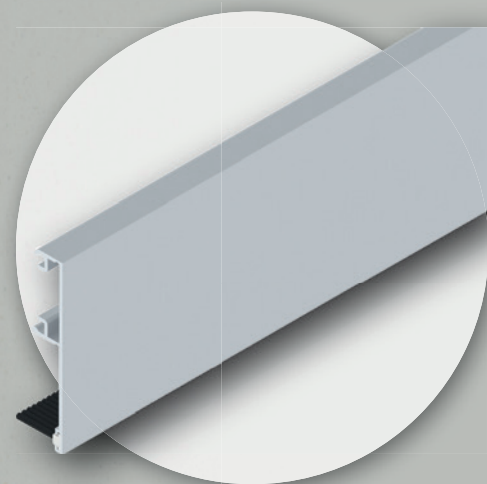

**Klipsblende, nur 75 mm hoch**  
bei Schiebetüren aus Glas und Holz  
einsetzbar (lose Bürstendichtung)  
in Silber, Edelstahl Effekt oder  
Schwarz matt

## Klemmen und Klipsen. Es kann so einfach sein.

Für die modularen Schiebetürsysteme HELM 73, HELM 140 und solido 80 wurde eine niedrige Glasklemmleiste entwickelt, die einen Einsatz von Ganzglastüren ganz ohne Glasbearbeitung ermöglicht.

In Kombination mit der ebenfalls neuen nur 75 mm hohen Klipsblende lässt sich eine geringe Einbauhöhe und dadurch eine reduzierte Optik erzielen.

 HELM

 KWS



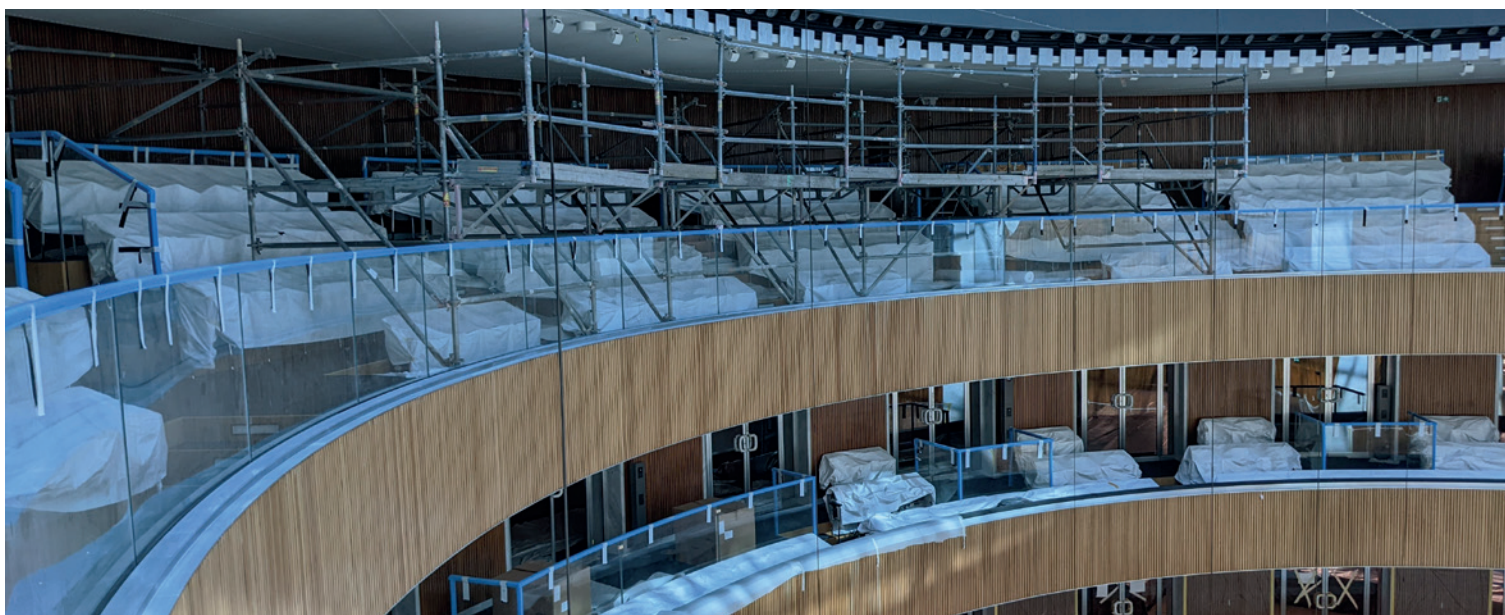

Der logistische Aufwand war enorm. Der Auftraggeber war nach Abschluss der Arbeiten in vollem Umfang höchst zufrieden und die Eigentümer natürlich sehr stolz.

#### Fortsetzung von Seite 57.

Die Herausforderungen bei einem Großprojekt wie diesem sind mannigfaltig und vor allem auf viele Ebenen verteilt. So mussten beispielsweise alle Teile von Wien ins Mühlviertel transportiert – dann restauriert, ausgebessert oder erneuert und schließlich wieder nach Wien ins Parlament geliefert werden. Bei diesen Mengen an Material sind all diese Dinge natürlich schon im Vorfeld zu planen, um den Zeitplan dann auch einhalten zu können.

### Die Adlerwand

„Die große Wand hinter dem Bundesadler war eine sehr spezielle Herausforderung, die nur mit viel Aufwand, Planung und präziser Montage möglich wurde. Aufgrund der akustischen Anforderungen verlangte die gesamte Wand nach 70 cm Unterbau, um auf die geforderten Schallwerte zu kommen. Auf den Unterbau wurden dann die revitalisierten beziehungsweise renovierten Leisten montiert, die aktuell ein wesentlicher Teil des Ambiente im Parlament sind. Teilweise wurden auch völlig neue Teile angefertigt und umgearbeitet, um die akustischen Anforderungen erfüllen zu können“, erklärt Projektleiter und Tischlermeister Andreas Pilgerstorfer, verantwortlich für die interne Abwicklung des Projektes.



Junior-Chef Michael Böhm führt das Unternehmen in die Zukunft.



Andreas Pilgerstorfer hatte die Projektleitung im Parlament.

Die Profis aus Freistadt sind aber nicht nur im Objektbereich tätig, sondern erzaubern auch die Eigenheime vieler Privater. Dabei sind der Innovation keine Grenzen gesetzt. Design und Funktionalität spielen für die kreativen

Inneneinrichter eine wesentliche Rolle und bilden die Grundlage der Planung.

### Innere Haltung

Leidenschaft und Freude an der Arbeit gehören zu den Haupttriebfeuern des Unternehmens. Das eingespielte Team arbeitet Hand in Hand und ist dabei stets bemüht, auch die ausgefallensten Wünsche perfekt umzusetzen. Vom Tischler und Berater über die Monteure bis hin zum Verkäufer und Buchhalter ziehen alle an einem Strang. Die bekannte Mühlviertler Grundsatzregel: "Geht net, gib't's net" ist bei Böhm Möbel mehr als nur eine hohle Phrase. Was nicht möglich ist, wird möglich gemacht. Hinter dieser Lebenshaltung steckt auch der Grund für den Erfolg seit knapp 100 Jahren Firmenbestehen. „In etwa so lange besteht auch die Partnerschaft mit Schachermayer. Wir sind sehr zufrieden mit der wirklich langjährigen Partnerschaft. Die verlässlichen Lieferungen sowie das umfangreiche Angebot sind für uns perfekt und sparen uns außerdem jede Menge Zeit und Nerven“, ergänzt Geschäftsführer Michael Böhm.



**Mehr Informationen**  
[www.boehmmobel.at](http://www.boehmmobel.at)





## CROSSING Holz und Metall kombiniert

Vertrieb in Österreich durch Schachermayer

**furnipart**



# Effizienz durch ästhetisch

PRAXIS | Holz ist ein regionaler Held und gilt als der Baustoff mit dem geringsten Energieaufwand für Herstellung, Transport und Verarbeitung. Die LOC Holz GmbH hat sich dem Rohstoff Holz verschrieben und setzt diesen als Oberösterreichs erstes Brettspertholzwerk vor allem im Modulbau sowie in der Systemfertigung ein.

Autor S. Blattner  
Fotos LOC Holz GmbH, Parexcellence-Marketing



Mitten in der Pandemie wurde die LOC Holz GmbH gegründet, im Frühling 2022 wurde die neue Halle fertiggestellt.



# f auch ein

**D**as Brettsperrholz, kurz BSP, ist die Basis für die LOC Elemente, erklärt Betriebsleiter Dietmar Ruml: „Durch kreuzweises Zusammenlegen und Verleimen von mindestens drei dicken Brettschichten wird ein großflächiger, stabiler und vielseitiger Plattenwerkstoff erzeugt. Dieser bildet das Basismaterial für Wände und Decken im modernen Massivholzbau – geprüft und zertifiziert. Unser Element ist der logische Schritt in Richtung hoher Vorfertigung und Effizienz.“ Denn ab Freigabe der Werksplanung können die Elemente in zwei bis drei Wochen auf die Baustelle geliefert werden. Die hochpräzise CNC-Bearbeitung formt, bohrt, fräst und



Jan Walter Cappelen, Rudolf Ortner und Josef Lauss (v.l.n.r.) haben das Unternehmen gegründet.

verbindet. Dadurch entstehen die montagefertigen Teile für den Bausatz der Zukunft. Fachgerecht versetzt und komplettiert werden die BSP-Elemente von Holzbaumeistern und Zimmereibetrieben.

## Bauen der Zukunft

Mitten in der Pandemie haben Josef Lauss, Rudolf Ortner und Jan Walter Cappelen die LOC Holz GmbH gegründet, um den Hausbau zu revolutionieren. Heute werden die Elemente vor allem dort eingesetzt, wo ein Gebäude eine Anordnung immer gleicher oder ähnlicher Räume zulässt wie etwa bei Modulbauten in der Hotellerie, bei Wohnheimen oder im Gewerbe. Dietmar Ruml und die LOC Holz GmbH haben eine Zukunftsphilosophie: „Wir denken viel weiter, als es die konventionelle Bauweise derzeit vorgibt und setzen auf massive Holzsysteme und -module. Der Vorfertigungsgrad der Systeme macht die einfache, schnelle, hochpräzise, qualitative und ästhetische Umsetzung möglich. An- und Zubau waren noch nie so einfach, schnell und nachhaltig!“

## Regionaler Held

Holz ist der Baustoff schlechthin, erläutert Dietmar Ruml: „Der CO<sub>2</sub>-Ausstoß bei der Herstellung von Brettsperrholz ist durchschnittlich um 50 Prozent geringer als bei der Fertigung von mineralischen Baustoffen. Zudem ist Holz der einzige Baustoff mit negativem



Aktuell arbeiten 35 Mitarbeiter im Werk, mittelfristig sollen es doppelt so viele werden.

Treibhauspotenzial: Bei der Verwendung von Holz als Baustoff wird mehr CO<sub>2</sub> gespeichert, als bei der Produktion anfällt.“ Das Holz, das im Innenbereich für Wohnhäuser, Carports, Decken oder Wände verwendet werden kann, gibt es in vier verschiedenen Varianten: LOC Supreme setzt auf eine astreine und schlichte Oberfläche, LOC Wohnsicht zeigt sich klassisch mit einem sauberen Astbild und einer Gleichmäßigkeit in Farbe und Struktur, LOC Industriesicht kommt mit einer gesunden Mischung aus sauberem Auftritt und starker Wettbewerbsfähigkeit daher, LOC Nichtsicht eignet sich bestens zur nachfolgenden Beplankung.

Der Baustoff Holz hat viele Vorteile: Mit seiner ästhetischen und handwarmen Oberfläche entsteht durch die Feuchtregulierung ein gutes Raumklima, zudem ist Holz kompatibel mit allen Baustoffen. Es ist formstabil, verfügt über eine ideale Wärme- und Schalldämmung und ist sicher und berechenbar im Brandfall. Aufgrund der geringen Produktionszeiten sind die Bauzeiten kurz, zudem ermöglicht der trockene Baustoff rasche Installationen und eine schnelle Bezugsfertigkeit.

## Green Deal

Das Unternehmen aus Perg setzt auf Nachhaltigkeit, das wird nicht nur durch das Produkt selbst deutlich. 17.500 m<sup>2</sup> PV-Paneele am Dach erzeugen 1,8 Megawatt erneuerbare Energie, der Warentransport intern ist CO<sub>2</sub>-frei. Ein zukünftiger Bahnanschluss am Gelände in Abring sorgt für einen umweltfreundlichen Transport und 100 Prozent der benötigten Wärme für Trocknung, Prozess und Heizung werden durch die während der Produktion anfallenden Sägespäne erzeugt. Dietmar Ruml: „Wir sind die Antwort auf die Anforderungen des Europäischen Green Deals. Unsere Holzbausysteme verbinden Effizienz mit Klimaschutz und definieren das Bauen der Zukunft. Der entstehende Kreislauf und das Recycling des Materials sind bei finaler Entsorgung klimaneutral.“



Mehr Informationen  
[www.loc-holz.at](http://www.loc-holz.at)





# Die Kunst des Gießens

#PRAXIS | Das fast vergessene Handwerk des Kunst-Gießens betreibt Familie Schipflinger aus dem Pinzgau nach wie vor mit großer Leidenschaft und höchster Qualität. 1987 vom Vater gegründet, führt Sohn Thomas Schipflinger seit 2013 erfolgreich in die Zukunft. Die kreative Aufgabe ist sehr komplex und fordert den HTL-Absolventen jeden Tag aufs Neue in vielen unterschiedlichen Bereichen.

Autor A. Prammer  
Fotos Thomas Kirchmaier

Die Faszination des Kunstgusses ist seit jeher ungebrochen. Die Fertigkeiten allerdings haben nur mehr wenige Dienstleister im Angebot. In Zeiten von 3-D-Druck und Co sind alt hergebrachte Handwerkstraditionen zunehmend am Aussterben. Familie Schipflinger hält die Tradition aber hoch und pflegt das Handwerk nach wie vor erfolgreich.

## Aufwendiger Prozess

Die Vorlage sowie ein Modell müssen vor dem Gießen natürlich angefertigt werden. Die meisten Grafiken erstellt Thomas Schipflinger selbst. Wenn es um komplexere Modelle geht, greift er gerne auf zwei Schnitzer im Ort zurück. Die Positivformen werden in Sand gepresst und danach ausgegossen. „Wenn

es um komplexere Formen geht, müssen wir auf andere Verfahren wie beispielsweise das Wachsausschmelzverfahren zurückgreifen. Silikon kann ebenfalls zur Gestaltung komplexer Ansprüche genommen werden. Die Vorbereitung dafür ist allerdings erheblich aufwendiger“, erzählt Geschäftsführer Thomas Schipflinger.

## Spannende Produkte

Speziell Unternehmen im Eventbereich sowie die Hotellerie greifen gerne auf die besonderen Produkte von Schipflinger-Kunstguss zurück. So kommen Trophäen wie der Salzburger Sportpreis Leonidas, der ALC-Award oder Preise für diverse Ski-Weltcuprennen aus der Schipflinger-Schmiede. Auch das Thema Nachhaltigkeit hat mit der Umstellung





geschätzt. Mit individuellen und gebrandeten Gürtelschnallen beispielsweise hat der findige Unternehmer eine Marktlücke entdeckt, die einen wesentlichen Teil seines Umsatzes einspielt. So entstehen aus Bronze, Messing oder Aluminium auf Wunsch individuelle Kunstwerke, deren Charme sich niemand entziehen kann.

Mit dem traditionellen Handwerk bedient Familie Schipflinger erfolgreich eine nach wie vor begehrte Nische.



Thomas Schipflinger hat sich für die Gießerei entschieden und begeistert seine Kunden mit Qualität und Innovation.



Mit Spezialanfertigungen und Nischenprodukten trägt Familie Schipflinger ein analoges Handwerk erfolgreich in eine digitale Zukunft.



des Schmelzofens von Öl auf Strom einen gewaltigen Schritt nach vorne gemacht. Alle Produkte sind Unikate, weil die Sandformen immer ein klein wenig anders sind. Dieser Umstand wird von den Kunden sehr

 **Mehr Informationen**  
[www.kunstguss-schiplinger.at](http://www.kunstguss-schiplinger.at)





# SPAX Terrassensystem

**Projekt Holzterrasse: Eigentlich ganz einfach,  
wenn man weiß wie es geht.**

SPAX hat ein umfangreiches und ideal aufeinander abgestimmtes Terrassensystem zusammengestellt. Dabei wurden für die unterschiedlichsten Anforderungen an eine Terrasse individuelle und doch aufeinander abgestimmte Produkte entwickelt.

**Träumen war gestern, spaxen ist heute!**



[www.spax.com](http://www.spax.com)

**WEB BASED  
SERVICES**

**SPAX International GmbH & Co. KG**  
ALTENLOH, BRINCK & CO - GRUPPE SEIT 1823  
Kölner Straße 71-77 · 58256 Ennepetal · Germany  
Telefon: +49 2333 799-1967 · Fax: +49 2333 799-199  
[info@spax.com](mailto:info@spax.com) · [www.spax.com](http://www.spax.com)

# SPAX<sup>®</sup>

Terrassenportal



Terrassen-  
Konfigurator



**MADE IN  
GERMANY**



# Design trifft Gemütlichkeit

#PRAXIS | Ob gediegen, gemütlich, puristisch, reduziert, klassisch oder modern, die Einrichtungsexperten von Simon Weiss aus Saalfelden finden für jedes Budget – von Luxus bis Starteinrichtung – den richtigen Stilmix. Dabei bleibt der Leitsatz „Think global, act local“ stets der strategische Grundsatz.



Die Fitness-Profis Hannah Köck und Marco Urban setzten in ihrem Eigenheim auf die Experten von Simon Weiss.

Autor S. Blattner  
Fotos Florian Mitterer, Johannes Felsch

Unsere größte Stärke ist unsere Schwäche fürs Detail“, sagt Geschäftsführer Simon Weiss, der mit Unterstützung seiner Frau Claudia vor elf Jahren den Schritt in die Selbstständigkeit gewagt hat. Unter anderem deswegen, weil in seinem Job in einem Großflächen-Einrichtungshaus genau für diese Details oft keine Zeit blieb. Heute hat der Salzburger knapp 25 Angestellte und ein fixes Team an Montagetischlern, die in Privatquartieren, im Projektbau oder der Hotellerie und Gastronomie wahre Einrichtungswunder zaubern.

## 1.500 m<sup>2</sup> Vielfalt

Das Unternehmen ist in den letzten Jahren natürlich gewachsen, die Ausstellungsfläche hat sich von ursprünglich 130 m<sup>2</sup> auf 1.500 m<sup>2</sup> vervielfacht. Heute gibt es ein Studio auf zwei Ebenen mit einem abwechslungsreichen Potpourri an exklusiven Einrichtungsideen wie Küchen, Speisegruppen, Wohnwandlösungen, Sofas, Vitrinen, Sideboards, Lampen oder Deko-Artikeln. Im Atelier wird das Thema Handwerkskunst wörtlich genommen, hier arbeiten die Profis mit verschiedenen Materialien wie Stoff, Leder, Holz, Stein oder Metall. Ein starkes Bekenntnis zu heimischen Produzenten legt Simon Weiss mit heimischen Küchen, Möbeln, Essplätzen, Wohnzimmern oder Hauswirtschaftsräumen in der

Kreativ-Werkstatt ab. Erst kürzlich völlig neu entwickelt wurde die Markthalle, in der stilvolle Möbel wie Tischgruppen, Sofas, Betten oder Outdoor-Möbel präsentiert werden.

## Möbel per Balkon

Mittlerweile realisieren die Tischlerprofis von Simon Weiss Projekte im gesamten deutschsprachigen Raum, darunter auch teils kuriose, wie der Inhaber im Gespräch erzählt: „Ich erinnere mich etwa an ein Penthouse mitten in der Münchner Altstadt. Die Straßen mussten gesperrt werden, weil die Möbel zu groß für

Fortsetzung auf Seite 67.





**BOSCH**

# PRO DEAL

**KAUFE EIN 18V-WERKZEUG  
UND WÄHLE DEINE PRÄMIE!\***



Weitere Informationen: [www.pro360.com/prodeals](http://www.pro360.com/prodeals)

\*Kaufe ein 18V Werkzeug oder Set im Wert von über 169,00 € (exkl. MwSt.) / 202,80 € (inkl. MwSt.) und erhalte kostenlos ein Bosch Professional Produkt zur Ergänzung deiner Werkzeugtasche dazu. Die Prämien umfassen Werkzeuge ohne Akku, Akkus, Ladegeräte, Werkzeugtaschen und mehr. Und mit dem Kauf eines BITURBO Werkzeugs stehen dir sogar noch bessere Prämien zu!

**Nur gültig von Januar bis April 2023 und solange der Vorrat reicht!**

**SO ERHÄLTST DU DEINEN PRO DEAL:**





Fortsetzung von Seite 65.

das Treppenhaus waren. Es musste alles per Kran über die Balkontür transportiert werden. Das war im wahrsten Sinne des Wortes Millimeterarbeit – wir brauchten Geduld mit den Behörden und die Münchner Verkehrsteilnehmer mit uns.“ In seinem eigenen Heim hält es der Salzburger Kreativgeist traditionell im alpenländisch-mediterranen Stil, mit vielen Naturmaterialien, ganz nach dem Motto 'Design trifft Gemütlichkeit', gepaart mit Kindertauglichkeit.

Regional verwurzelt

Simon Weiss ist ein Freigeist und lebt in der Selbstständigkeit seit elf Jahren seine Passion für Ästhetik und Design, Haptik und Funktionalität sowie integriertes Wohnen. Höchste Qualitätsansprüche sind die Basis seines Denkens, egal ob der Kunde im Luxus-Segment zu Hause ist oder junge Menschen sich die erste Wohnung einrichten möchten.

Das Unternehmen setzt auf regional verwurzelte Fachkräfte, es werden keine Leiharbeiter eingesetzt, erzählt der Saalfeldener: „Im Fokus unserer Arbeit steht daher stets der Mensch – wir lernen unsere Kunden gerne etwas näher kennen und verstehen, denken uns in Ansprüche und Wünsche hinein, gehen in die Tiefe und denken unsere Projekte bis ins letzte Detail zu Ende – nur so ist ein perfektes Ergebnis garantiert.“

In Trends denkt Simon Weiss nicht so gerne, denn die sind „reine Geschmackssache“, wie er sagt: „Einrichten ist jedoch so eine individuelle Sache, die sich nach dem Kunden richtet, dass Trends oft gar keine Rolle



Das Wohnbild steht im Mittelpunkt eines jeden Projekts bei Simon Weiss - ob mit großem oder kleinem Budget.



Simon Weiss realisiert Küchen(t)räume - egal ob traditionell, modern, matt, mit Beton oder Edelstahlelementen.

spielen. Wir versuchen, unseren Kunden gut kennenzulernen und zu verstehen, wie sie denken und fühlen. So kommen die besten Ergebnisse heraus.“



Mehr Informationen  
www.simon-weiss.at



Modernes Design setzt das Team von Simon Weiss in vielen verschiedenen Räumen ansprechend um.

Seit elf Jahren an der Spitze: Simon und Claudia Weiss.





#PRAXIS | Fähigkeiten hat er ausreichend, Ideen sowieso und die Zeit findet sich auch irgendwie. Karlheinz Kieweg aus Steinbach a.d. Steyr ist ein wahres Unikum, wenn es um das Leben geht. Als Einrichtungsplaner verdient er seine Brötchen. Sein Netzwerk bedient er mit hochwertigen Ideen und Plänen – die sechs Kinder sind ebenfalls sehr umtriebig und der Bauernhof, in dem die Familie ihr Zuhause hat, ist über 800 Jahre alt. Ach ja, Kapellmeister ist er auch noch ...

Autor A. Prammer  
Fotos M. Reichl



Rita und Karlheinz Kieweg haben ausreichend Platz für ihre Großfamilie. Die sechs Kinder gehen ihrer Wege und wohnen größtenteils auch noch zu Hause. Die Älteren kommen aber immer gerne zurück zum Hof.





einer hochwertigen Saft- und Mostproduktion konnte Karlheinz einen verlässlichen Pächter für einen guten Teil des Hofes gewinnen. Die meisten Arbeiten hat er dabei selbst erledigt. Vom Dachstuhl -Abreißen über 10.000 Handgriffe dazwischen bis zum neuen Eindecken des Daches ist Karlheinz ein einzigartiges Multitalent in so vielen Bereichen.

## Komfort & Gemütlichkeit

Auf unterschiedlichen Ebenen wird der Gemütlichkeit viel Raum gegeben. Auch die Liebe zum Detail macht das spezielle Flair innerhalb der Wohnräume aus. „Charly kann aus Dreck Gold machen“, erklärt seine Frau Rita mit lachendem Gesicht – obwohl ihr sicher nicht immer zum Lachen zumute war. 2001 hat er mit dem Innenausbau begonnen und 2003 ist die Familie dann eingezogen. Jede bautechnische Kleinigkeit wie Niveaueingleich, Heizung, Decken, Böden oder sonstige Sachen wurden von Karlheinz mithilfe der Familie größtenteils selbst gebaut. Auch der Recycling-Gedanke wird bei Familie Kieweg hochgehalten. Bei der Instandsetzung war ihnen wichtig, noch brauchbare Materialien wiederzuverwenden und zu gebrauchen.



Das Büro von Karlheinz und seiner Firma „Inplanung“. Hier entsteht die Magie des „Charly“ Kieweg.

## Nachhaltigkeit als Zentrum

Mit 30 KW Solarpaneelen, einer 40-KW-Hackschnitzelheizung, einem eigenen Brunnen und drei Elektroautos ist Autonomie ein wichtiger Punkt für die Familie Kieweg. Selbstverständlich wurden im Laufe der Jahre auch viele natürliche Materialien wie beispielsweise Stroh verbaut. Als professioneller Innenraumgestalter hat sich Karlheinz natürlich mit seiner designbegabten Frau Rita auf allen Ebenen größte Mühe gegeben, spannende Akzente zu setzen und so viel Wärme und Gemütlichkeit zu transportieren. Der Hof hat sein eigenes Wappen und erzählt jede Menge regionale Geschichten, die sich im Laufe der Jahrhunderte zugezogen haben. Den ganz speziellen Charakter verleiht ihm aber die gesamte Familie Kieweg selbst, die den Hof mit Leben, Visionen, Musik, Freude und Liebe füllt. Da steht der Titel „Die Mutprobe“ eines österreichischen Films, der ebenfalls am Hof gedreht wurde, sinnbildlich für die letzten 25 Jahre der Familie Kieweg. Chapeau für dieses beeindruckende Lebenswerk.

**A**ls die Schwiegereltern den Erbhof von Karlheinz Kieweg vor dem Umbau das erste Mal besuchten – flossen nachher Tränen. Die schiere Dimension dessen, was der über 800 Jahre alte Hof an Renovierungsarbeit bedeuten würde, sprengte jede Dimension der Vorstellbarkeit. Der ausgebildete Musiker hatte aber von Anfang an ein inneres Bild vor Augen, viele gute Ideen und braucht nur fünf Stunden Schlaf. Diese Kombination führte in den letzten 20 Jahren zu erstaunlichen Ergebnissen, die aus einer großen psychischen Belastung einen wahren Lebenstraum gemacht haben.

## Eine Frage der Einstellung

Selbstverständlich hatte bei der Renovierung eines so alten Gebäudes auch der Denkmalschutz seine Ideen und Vorstellungen, die Karlheinz berücksichtigen musste. Natürlich ist so ein Projekt für einen durchschnittlichen Normalverdiener ebenfalls sehr schwer umzusetzen. Als Natur- und Kulturhof sollte der Hof genutzt und schrittweise renoviert werden. Mit



v.l.n.r.: Alexander Steilner (Leiter Produktmarketing bei SCH), Rita und Karlheinz Kieweg. Alexander und Karlheinz spielten lange gemeinsam in der Militärmusik.

Seine Vorstellungskraft ist enorm und das Energielevel höher als bei den meisten Menschen. So hat er es geschafft, über die letzten 25 Jahre insgesamt 600 m<sup>2</sup> Wohn-Nutzfläche für sich und seine Familie zu einem Wohnraum der besonderen Art umzufunktionieren. Im eigenen Tonstudio werden die musikalischen Ambitionen der umtriebigen Familie Kieweg umgesetzt.



### Kontakt

Karlheinz Kieweg - inplanung  
Gsöllhofstraße 1  
4596 Steinbach an der Steyr



**KARLE & RUBNER**



### Keramische Terrassenplatten

- dauerhaft unempfindlich gegen Verschmutzungen
- UV-beständig, farb- und lichtecht
- fett-, frost- & salzbeständig
- hohe Formstabilität
- hohe Rutschfestigkeit R11

Terrassenplatte  
Ardesia grau



Terrassenplatte  
Crossing beige



Terrassenplatte  
Woodtalk eiche grau



Keramische Terrassenplatte  
Tavola quarzit



Verlegung auf Terrassenlagern mit  
Fugenkreuz



Verlegung auf einer Aluminium-  
Unterkonstruktion

### Verlegung von keramischen Terrassenplatten auf Aluminium Unterkonstruktion

- zeitsparende und temperatur-unabhängige Montage
- saubere Verlegung, keine Stolperkanten
- optimale Lösung für schwierige Aufbausituationen
- ideal für gewerbliche Nutzung





# Metal in voller Vielfalt

#PRAXIS | Seit Ende des letzten Jahres erstrahlt das ORF-Zentrum auf dem Küniglberg in Wien in neuem Glanz. Dafür mitverantwortlich ist die Rudolf Metallbau GmbH, die unter anderem alle Metallarbeiten rund um den Aufzugsturm, das Atrium, den Erlebnisturm, die neue Kantine, das Sommercafé und den Marktplatz übernommen hat.

Autor S. Blattner  
Fotos Walter Rudolf Metallbau GmbH

Seit 700 kg Glas wurden von der Rudolf Metallbau GmbH, die bereits seit 2014 mit dem ORF zusammenarbeitet, alleine an der Fassade im neuen Erlebnisturm verarbeitet. Dazu kamen der neue Aufzugsturm, Außenfenster, teilweise die Außenfassaden, Parapetverkleidungen sowie innere Brandschutztüren und Portale. Ebenso werden laufend Schlosser- und Instandsetzungsarbeiten durchgeführt.

Im Jahr 1934 wurde das Unternehmen als kleiner Schlossereibetrieb in der Kreuzgasse im 18. Wiener Gemeindebezirk gegründet.

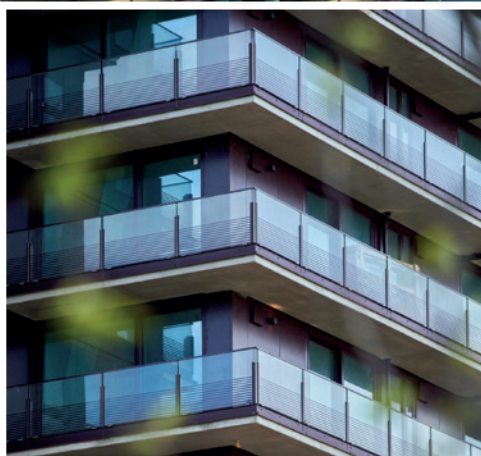

den drei Hochhäusern Trillple in Wien verarbeitet.



Prunkstücke der Rudolf Metallbau GmbH.

Seitdem ist viel passiert: Man ist stetig gewachsen, seit 2005 beschäftigt die Rudolf Metallbau GmbH auf einem 20.000 m<sup>2</sup> großen Firmengelände in Leobendorf bei Korneuburg 120 Mitarbeiter. Zu den Kunden zählen neben großen Firmen wie dem ORF vor allem Architekten und Bauträger. So konnte man unter anderem bei Prestigeprojekten wie dem DC-Tower in Wien, den Danube Flats oder der Sanierung der alten Post in Wien einen wichtigen Beitrag leisten.

Die Rudolf Metallbau GmbH besticht durch die Breite ihres Portfolios: Denn die Mit-

arbeiter sind Stahlbauer, Metallbauer und Schlosser und können mitunter auch besondere Projekte betreuen: So wurden beim Bau der Hochhäuser Trillple in Wien ganze zehn Kilometer Stahl-Glas-Geländer gefertigt und angebracht, beim Projekt Twin-Tower in Wien wurden zwei Außenbeleuchtungskörper mit zwei Metern Durchmesser und acht Meter Höhe hergestellt und in beschichteter Ausführung montiert.

 Mehr Informationen  
[www.rudolf-metallbau.at](http://www.rudolf-metallbau.at)



Seit 2005 agiert der Familienbetrieb von dem großen Firmengelände in Leobendorf in Korneuburg aus.



Die Glasfassade im ORF-Erlebnisturm besteht unter anderem aus 700 kg Glas.



Formatkreissäge  
der Premium-Klasse.

# T66 T77

## Erzielen Sie aus unscharfen Visionen exakte Schnitte!

Die neue T77 ist ein Meisterstück der Technik. Schon in der Grundausstattung lassen sich bis zu sieben Achsen mühelos digital steuern. Mit innovativen patentierten Technologien lässt sich zum Beispiel die Schnittgeschwindigkeit jeder Materialanforderung exakt anpassen oder, je nach Wahl, das Sägeblatt ein oder beidseitig schwenken. Die neue vernetzte Steuerung ConnectControl bietet zudem hocheffizientes cloudbasiertes Arbeiten auf ganzer Linie.

Die Formatkreissäge T66 wird auch die „kleine Schwester der T77“ genannt. Die Maschine mit einseitig schwenkbarem Sägeblatt ist der ideale Einstieg in die MARTIN Welt des Sägens und überzeugt mit praktischen Vorteilen für Ihren Arbeitsalltag. Zum Beispiel bietet die T66 eine kraftvolle stufenlose Drehzahlregelung an, wo andere noch den Riemen im Maschinenständer umlegen müssen.



Weitere Informationen:

+43 (0) 732 6599-1437

maschinenholz@schachermayer.at



GERMAN  
INNOVATION  
AWARD '22  
WINNER



ConnectControl  
Technology



**MARTIN**

www.martin.info





# Raunjak: Design & Akustik

#PRAXIS | Als Corporate Design Fabrik versteht sich das Unternehmen „raunjakintermedias“. Die Visualisierungsspezialisten machen Marken und Unternehmen zu einem unvergleichlichen Erlebnis. Mit individueller Beschriftung, Beschilderung, Leuchtreklamen, Folien- oder Glasdruck werden Objekte gekonnt in Szene gesetzt. Darüber hinaus liefern die Spezialisten mit der Marke IDEOO® innovative Akustikpaneele für Private, Kommunen und Unternehmen gleichermaßen.

Autor A. Prammer  
Fotos raunjakintermedias, Ideoo

Ideen sind immer nur so gut, wie ihre Umsetzung. Und je besser die Umsetzung, desto sichtbarer der Erfolg. "raunjakintermedias" hat sich auf die perfekte technische Realisierung von Kundenideen spezialisiert

und bietet erstklassige Gesamtlösungen rund um das Thema grafische Werbung. Höchste handwerkliche Qualität, modernstes Know-how und Equipment sowie erstklassiges Service ermöglichen schnelle und flexible Maßanfertigungen. So entstehen individuelle Lösungen, die kreative Ideen ins richtige Licht rücken und für einen brillanten optischen Auftritt eines jeden Unternehmens sorgen.

## Eine Frage der Einstellung

Eine gute Akustik gehört zum „Wellness-Faktor“ eines jeden Raumes: Sie fördert effizientes Arbeiten und gute Gespräche. Sie steigert Aufnahme und Konzentration. Die moderne Bauphysik mit großen glatten Flächen aus Beton, Glas, Stahl und Kunststoff mag optisch ansprechend sein – unser Ohr mag sie nicht. Lauter Schall und langer Hall strengen



Objekte gekonnt in Szene setzen ist einer der Spezialbereiche von raunjakintermedias.

Geist und Körper an. Mit den innovativen IDEOO®-Akustikpaneelen schaffen Kunden akustische Harmonie und setzen dazu unvergleichliche visuelle Zeichen. Individuell gestaltete Akustikbilder machen einen Raum unverwechselbar und hauchen ihm Leben ein. In enger Zusammenarbeit mit Künstlern und Designern werden Raum und Paneele spezifisch aufeinander abgestimmt. Außerdem können sie mit moderner Lichttechnik erweitert werden. Diese kann die Decke entweder indirekt beleuchten oder punktgenaue Lichtakzente mit Spots in den Raum setzen.



### Mehr Informationen

[www.raunjakintermedias.at](http://www.raunjakintermedias.at)  
[www.ideoo.at](http://www.ideoo.at)



Lamello

Einsatzbereit  
innert  
Sekunden

## Zeta P2 Akku

Für kabellose Freiheit und  
noch schnelleres Verbinden

- Innert kürzester Zeit einsatzbereit
- Umfassende Mobilität auch  
in der Werkstatt
- Arbeiten ohne sperrigen  
Absaugschlauch

Live-  
Vorführung  
anfragen



# Mit Weitblick in die Zukunft ...

#PRAXIS | Weitsicht und Qualität haben den Erfolgspfad des Traditionsunternehmens Kalischko aus Neustift seit über 120 Jahren geprägt. Mittlerweile führt Stefan Kalischko in 4. Generation das Unternehmen und überzeugt, wie die Generationen zuvor, einen immer größer werdenden Kundenkreis mit Leidenschaft und Stil. Als Experte für maßgeschneiderte Möbel, Küchen, individuellen Innenausbau und speziellen Türen liefert Kalischko effizient, schnell und schön.

Autor A. Prammer  
Fotos Kalischko

**M**it individuell gefertigten Möbeln, Küchen und speziell maßgefertigten Türen hat sich Kalischko einen Namen gemacht. Der Traditionsbetrieb legt großen Wert darauf, die individuellen Bedürfnisse und Anforderungen der Kunden stilistisch hochwertig und zuverlässig umzusetzen. Dabei spielt natürlich Effizienz eine erhebliche Rolle. Mit der sukzessiven Erneuerung sowie Erweiterung des Maschinenparks wappnet sich Stefan Kalischko mit seinem Traditionsbetrieb für die Zukunft.

### Automatisierung & Rationalisierung

„Am Puls der Zeit zu bleiben, ist gerade für Unternehmen in unserer Größe absolut entscheidend. Insofern sind für uns Investitionen in den laufenden Betrieb die Grundlage unseres Erfolges. Wir erweitern und/oder erneuern seit 2018 kontinuierlich unsere Technik. Tendenziell werden immer mehr Arbeitsschritte





Design und Qualität garantieren seit vielen Jahren den Erfolg des Neustifter Unternehmens.

automatisiert. Dies führt zu besserer Effizienz und mehr Aufträgen. Abgesehen davon bieten die hochmodernen Geräte auch für unsere Mitarbeiter bessere Arbeitsbedingungen“, erklärt Stefan Kalischko die Beweggründe der Investitionen. Er hat sich im Laufe der Jahre immer für namhafte Hersteller entschieden, deren Qualität den Preis rechtfertigt und langfristig für viel weniger Probleme sorgen. Auch so schaffen Unternehmen Effizienz.

## Qualität verpflichtet

Hochwertige Geräte produzieren hochwertige Produkte. Dieser Kreislauf ist für viele Klein- und Mittelbetriebe sehr wichtig am Weg in eine erfolgreiche Zukunft. „Bei Schachermayer erhalten wir seit Jahren eine optimale Betreuung und Beratung. Auch das Preis-Leistungs-Verhältnis ist für uns ideal und auch der Grund, immer wieder auf unseren verlässlichen Partner zurückzugreifen. Außerdem sind die Servicetechniker TOP ausgebildet und jederzeit für uns erreichbar. Das ist bei so komplexen Maschinen und während der laufenden Produktion für uns enorm wichtig. Mit der neuen Martin-

Abbrichtobelmaschine, dem Homag CNC Bearbeitungszentrum, der Homag Breitbandschleifmaschine SANDTEQ W200 oder der ebenfalls neuen Kantenschleifmaschine beispielsweise sind unsere Arbeitsprozesse viel effizienter und auch einfacher geworden“, ergänzt Geschäftsführer Kalischko. Die Anlieferung sowie das Aufstellen der sensiblen Großgeräte erfolgen mit viel Gespür, Expertise und Erfahrung. Die geografischen und örtlichen Gegebenheiten werden dabei immer bestmöglich in den Prozess miteinbezogen, um die Großmaschinen unbeschadet an den vorgesehenen Platz zu transportieren.

## Investitionseffekte

Die technischen Möglichkeiten entwickeln sich rasant weiter und sind auf lange Sicht für Unternehmen unverzichtbar. „Wer nicht mit der Zeit geht, wird mit der Zeit gehen“, lautet eine alte Weisheit, die in Zeiten von Industrie 4.0 nichts an Aktualität verloren hat. „Mit den neuen Maschinen steigern wir die Geschwindigkeit der Produktion erheblich und sind so in der Lage, in kürzerer Zeit größere Mengen umzuschlagen. Dies ist für unsere Möbel- wie

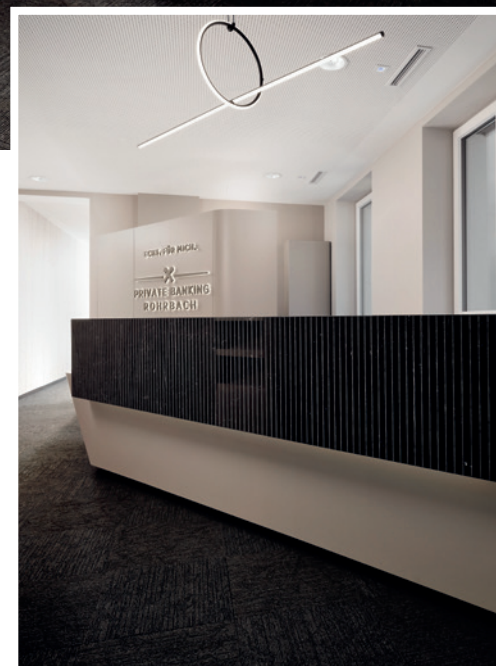

Investitionen in einen modernen Maschinenpark machen sich in Zukunft bezahlt. Am Puls der Zeit zu bleiben, ist für mittelständische Unternehmen überlebenswichtig.

auch für unsere Türenproduktion ein signifikanter Vorteil. Dem Wettbewerb einen Schritt voraus zu sein, ist schon seit Generationen ein Erfolgsrezept unserer Familie und dieses führen wir mit wohlüberlegten Investitionen auch weiter“, erklärt Stefan Kalischko stolz.



**Mehr Informationen**  
www.kalischko.at



# 3M

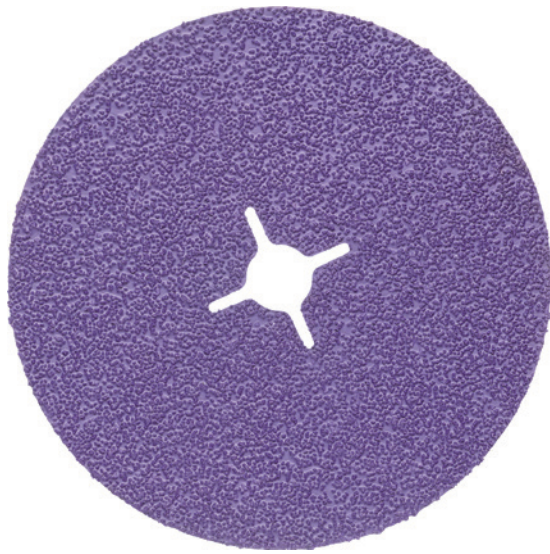

**NEU**

**3M™ Cubitron™ II  
Fiberscheibe 982CX Pro**  
mit überarbeitetem  
3M präzisionsgeformtem  
Korn und neu  
entwickeltem Aufbau.



# Metall Maßarbeit

#PRAXIS | Wenn eine Großmaschine den Namen verdient, dann die automatisierte Biegezone von LVD mit KUKA-Roboter. Mit Maßen, so groß wie ein Kleinhaus und so schwer wie ein Buckelwal, wurden auch Lieferung und Montage zum Metallverarbeitungsspezialisten Unimet in Südtirol zu einer Herausforderung.

Autor S. Blattner  
Fotos Unimet

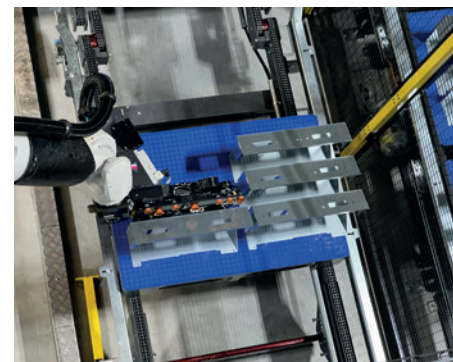
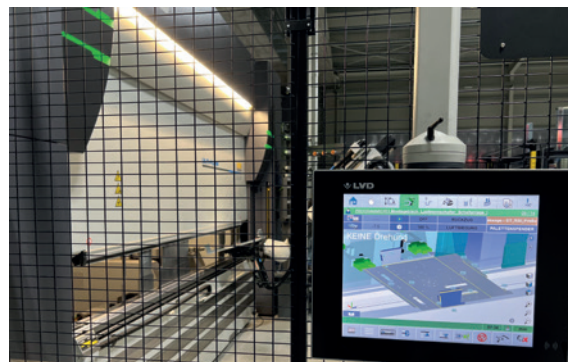

Die größte von LVD produzierte automatisierte Biegezone mit Kuka-Roboter tut seit Dezember in Südtirol ihre Arbeit.





**D**rei LKW haben die Riesenanlage im Dezember ins schöne Taufers nahe Bruneck geliefert. Die komplette Anlage hat eine Abmessung von acht mal neun Metern, wie ein Einfamilienhaus, und ein Gesamtgewicht von 26 Tonnen. Die Installation, Inbetriebnahme und Schulung haben insgesamt nicht weniger als vier Wochen in Anspruch genommen.

Robert Langthaler, Leiter Metallbearbeitungsmaschinen, spricht von einem außergewöhnlichen Auftrag: „Unimet ist bereits seit langer Zeit Kunde bei uns, Geschäftsführer Hubert Außerhofer hat bereits 2008 seine erste Abkantpresse bei uns gekauft. Jetzt durften wir die größte von unserem Lieferanten LVD aus Belgien produzierte automatisierte Biegezone mit Kuka-Roboter ausliefern. Diese biegt Teile bis zu einer Größe von 1.200 mal 800 mm vollautomatisch und mannlos. Die zugeschnittenen Platinen werden in die Input-Paletten gelegt und das Biegen mit der Abkantpresse bis hin zum Abstapeln der gefertigten Teile auf Europaletten übernimmt der Roboter. Die komplette Programmierung der Abkantpresse und Roboter wird zu hundert Prozent über die LVD Programmiersoftware im Büro erledigt.“

Der Transport, die Anlieferung und die Inbetriebnahme waren für Schachermayer ein außergewöhnliches Projekt, Hubert Außerhofer ist bereits seit langem zufriedener Kunde: „Wir arbeiten immer wieder gerne mit Schachermayer zusammen. Natürlich war dies eine große Maschine, aber die Größe und das Gewicht waren für die geschulten Mitarbeiter kein Problem. Der Aufbau und die Instandsetzung haben reibungslos funktioniert.“

### Vom Kuhstall zum Maschinenpark

Unimet besteht bereits seit 1975, wurde damals unter dem Namen „Schlosserei Außerhofer“ gegründet, wie Hubert Außerhofer im Gespräch erzählt: „Mein Vater hat als Dorfschmied von Weissenbach im Ahrntal in einem ehemaligen Kuhstall in der Größe von circa 80 m<sup>2</sup> angefangen“. Heute beherbergt man nicht weniger als 33 Großmaschinen auf 11.800 m<sup>2</sup> für die Metallverarbeitung, Laser-, Oberflächen- oder Schweißarbeiten. Im Maschinenpark befinden sich auch vier Maschinen von Schachermayer: eine LVD Ulti-Form, eine LVD Toolcell 220/4000, eine LVD PPEB EFL 135/3050 und eine Profildiegeemaschine PBT 25 PC400.

Hubert Außerhofer: „Unsere Stärken liegen in unserem hohen Qualitätsstandard durch fachlich qualifiziertes, langjähriges Stammpersonal, hohem Ausbildungsanteil, in unserer Flexibilität, Termintreue, Marktanpassung

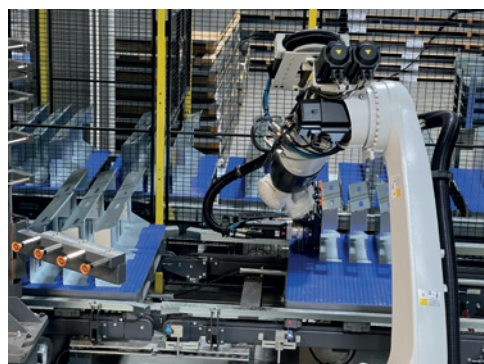

Die LVD Biegezone Ulti-Form biegt Teile bis zu einer Größe von 1200 mal 800 mm vollautomatisch und mannlos.

und Kundennähe. Die neue LVD Ulti-Form wird vor allem in der Serienfertigung für den Gehäusebau und den Schaltschrankbau eingesetzt und bietet uns eine Kapazitätssteigerung, eine mannlose Fertigung im Schichtbetrieb und damit eine wesentliche Kostenreduzierung.“

### Laser Center

In einem hochmodernem Laser-Center am Firmensitz in Südtirol werden hochpräzise Schnitte in jeder beliebigen Form und Größe ermöglicht. Auf dem Gebiet der Zerspaltung wird auf modernen CNC-Dreh- und Fräsmaschinen gefertigt. Im Stahlbau werden alle Konstruktionen mit Autodesk-Inventor geplant, so weit wie möglich im Betrieb hergestellt und am Bau endmontiert.

Hubert Außerhofer: „Dadurch erhalten wir eine hohe Qualität und eine sehr niedrige Montagedauer. Durch die Verwendung von 3D-Systemen lösen wir konventionelle Vorrichtungen ab, die in der Konstruktion sehr zeitaufwendig und teuer sind. Eine qualitativ hochwertige und kostengünstige Lösung ist stets gewährleistet.“



**Mehr Informationen**  
[www.unimet.it](http://www.unimet.it)

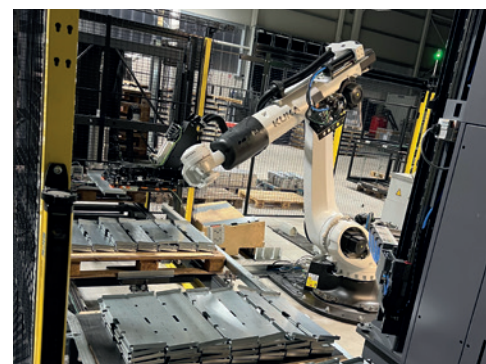



# Kleinanzeiger

## HOLZBEARBEITUNGSMASCHINEN

### GEBRAUCHTMASCHINEN/VERKAUF DURCH KUNDE

#### 1 Dübelbohr- u. Eintreibmaschine KOCH Sprint-Plus / VB

BJ 03, 5 kW, 1300 mm Arbeitsbreite, für Dübelabmessung 8x35 und 8x30 mm, Bohrregulat horizontal 1 Bohrer, Bohrregulat vertikal 2 Bohrer.

Grünzweig Andreas Tischlerei, 3710 Ziersdorf, 02956/2226

#### 1 Breitbandschleifmaschine OTT Delta-tronic 13

BJ 01, 1. Aggregat Walze 85 Shore, 2. Elektronikreguliert, 3. Elektronikaggregat, Scottbürste, Reinigungsbürste, Vacuumgebläse.

#### 1 Furnierzusammensetzungsmaschine KUPER FWJ 900

#### 1 Kompressor ATLAS Copco GA11 BJ 95

Fa. Diklic Tischlerei, 2485 Wampersdorf, 02673/72547

#### 1 Zerkleinerungsmaschine OSMEKA HZ 2160

BJ 1988, für Holz und Plattenreste, 22 kW Leistung, Langsamläufer 64 U/min, 4240 Betriebsstunden, Maschine kann nach Terminvereinbarung besichtigt werden, sofort Verfügbar.

Franz Blaha Sitz- u. Büromöbel Industrie Ges.m.b.H., 2100 Korneuburg, Thomas Hoch 0664 6195716

#### 1 Kopierfräse Reichenbacher Type R640

6-Spindel, einfache Handhabe und Bedienung. Josef Steindl, Zimmermeister-Holzbau GesmbH, Gleinkersestr. 28, 4580 Windischgarsten, 07562/7413

## ABRICHTOBELMASCHINEN

#### 108651413 Schelling AH-61

610 mm Hobelbreite, Tischlänge 1600 mm vorne, 1200 mm hinten, 5,5 PS Motorleistung, keine CE Zertifizierung! Verkauf wie besichtigt (keine Reparatur) – Funktionsprüfung auf Wunsch möglich – Verkauf ohne Gewährleistung.

VK: € 3.200,00 exkl. USt.

## BANDSCHLEIFMASCHINE

#### 108651525 Langzauner LZG-K

BJ 88, Komplett mit LZB – Bürstagggregat, 2500 x 800 mm Tischgröße, 260 mm Höhenverstellbereich, 600 mm Ständerausladung, 300 mm Ständerausladungshöhe, 6800 mm Schleifbandlänge, 150 mm Schleifbandbreite, 22 m/sek. Bandgeschwindigkeit, 3 kW Motorleistung, Schleifband: 1430 U/min. Motordrehzahl, Motorleistung - Absaugung: 1,1 kW, Motordrehzahl- Absaugung: 2850 U/min., Platzbedarf: 3900 x 1400 mm, 400 kg, Verkauf wie besichtigt - ohne Gewährleistung! Keine CE Zertifizierung!

VK: € 2.700,00 exkl. USt.

## BREITBANDSCHLEIFMASCHINE

#### 108651488 Bütfering Optimat SKO 111-C

BJ 06, 1 kombiniertes Schleifaggregat - stufenlos, frequenzeregelter Schnittgeschwindigkeit 2 - 18 m/s., einer automatisch zustellenden, profilierten Stahlkontaktwalze mit Körnungsausgleich zum Kalibrieren, einem elektronisch gesteuerten Gliederdruckbalken Segmentbreite 35 mm, zum Feinschleifen, Bandabblasvorrichtung, werkstückgesteuert, Arbeitsbreite: 1100 mm, Bandwechelseite links, Werkstückdicken von 3 - 150 mm, Schleifbandbreite: 1120 mm, Schleifbandlänge: 1900 mm Betriebsspannung: 400 V / 50 Hz - Antriebsmotor: 15 kW, Gesamtanschlusswert: ca. 19 kW, Absaugstutzen: 1 x ø 180 mm (Schleifaggregat), 1 x ø 100 mm (Vakuumschüssel), 2 x ø 100 mm (Schleifbandabblase), 1 x ø 140 mm (Finish-Bürste), Absaugvolumen: ca. 4.600 m³/h, RTE 1100 mm, Rollen Einlauf 300 mm, ATA 2 1100 mm, Auflagetisch, Klappbar, Preisstellung im überholten Zustand - 6 Monate Gewährleistung!

VK: € 22.900,00 exkl. USt.

#### 108651483 Bütfering Optimat SWT 525-QC "Edition"

BJ 11, 1 Querschleifaggregat, 1 kombiniertes Schleifaggregat, 1 angetriebene rotierende Finish-Bürste (FB), ca. 34 kW Gesamtanschlusswert, gleichbleibende Werkstückeinflaufhöhe (900 mm), 2,5 - 13 m/min. stufenlose, frequenzeregelter Vorschubgeschwindigkeit, ausziehbare Werkstückauflagerolle am Einlauf, ATA2 - Auflagetisch klappbar am Auslauf, VAKF - Vakuum Flächenabhängig inkl. Finish-Bürste ø 140 mm, Preisstellung im überholten Zustand - 6 Monate Gewährleistung!

VK: € 47.500,00 exkl. USt.

#### 108651480 Bütfering SWT 535 QCH/Diamond

BJ 09, 1.350 mm Schleifbreite, 20 kW Hauptmotor, Querband, Combiaggregat (Schleifwalze Stahl, Segmentschleifschuh elektromagnetisch), Superfinishaggregat mit Drucklamellenband, Vakuumschüssel, konstante Tischhöhe, Easy Touch Steuerung, min. 3 mm Werkstückdicke, max. 160 mm Durchlasshöhe, max 13 m/min stufenloser Vorschub, Reinigungsbürste, max 18 m/s stufenlose Schleifbandgeschwindigkeit, Bandabblaseeinrichtung, 3 Aggregate frequenzgesteuert, Bandwechelseite Links, automatische Aggregatverriegelung, Magnetic Pad System, ausziehbare Werkstückauflage, Werkstück-Überdickenschutz, Drehrichtungsumkehr, Körnungsausgleich, 2.620 mm Schleifbandlänge, 57 kW Gesamtanschluss.

VK: € 65.900,00 exkl. USt.

## DICKENHOBELMASCHINE

#### 108651450 Format 4 Exact 51

BJ 10, Hobelbreite: 510 mm – Wendemesser, 7,5 kW, stufenloser Vorschub: 4,0 - 16 mt/min, elektrische Dickentischverstellung, AUSSTELLUNGSMASCHINE – vorführbereit. Preisstellung im überholten Zustand - 6 Monate Gewährleistung.

VK: € 7.500,00 exkl. USt.

## DÜBELMASCHINE

#### 108651496 Ganner DB 21

BJ 12, 400V, 3Ph, 50Hz / 1,5 kW, komplett in Standardausführung mit: vollautomatische Elektroniksteuerung mit Impulsbetrieb über Fußventil, automatischer Rücklauf der Bohreinheit nach Erreichen der eingestellten Bohrtiefe. Automatischer Bohrlochtiefenverlängerung beim stirnseitigen Bohren. 1 Bohrbalken mit 21 Spindeln, Teilung 32 mm, Motor 1,5 kW (Bohrvorschub 0-70 mm). inkl. 21 Stk. Schnellwechselfutter (System Ganner) zum einfachen Wechseln der Bohrer. Einfaches Schwenken der Bohreinheit von 0° auf 90°, unterstützt durch Gaszylinder. 1 Spannerträger verschiebbar in Y-Achse mit 3 pneumatische Spannzylinder, für Werkstückhöhe bis max. 80 mm. 1 Anschlaglineal 1800 mm zum Bohren von Zwischenböden, (Aluprofil 40x40 mm) mit 3 Einfallsanschlägen, mit Schnellwechselsystem, einfach umsteckbar von rechte auf linke Anschlagseite zum spiegelbildlichen Bohren von Zwischenböden in Korpuskonstruktionen, auch einsetzbar für Lochreihenbohrungen im System 32. Seitenanschläge können einfach abgeschwenkt werden, für kürzeste Umrüstung von Korpus- auf Rahmen- und Lochreihenbohrungen. Spannarme für Spannerträger ausgeführt für Lochreihenposition bis max. 300 mm, staubgeprüft, ø 120 mm, hydraulischer Bremszylinder, Zentralgehrungsanschlag 45°. Preisstellung im überholten Zustand - 6 Monate Gewährleistung.

VK: € 6.480,00 exkl. USt.

#### 108651128 Ganner Selektta 252



BJ 2000, Dübeleintreibgerät für 6 mm Dübel, vollautomatische Elektroniksteuerung mit Programmwahlschalter, automatische Dübellängen- und Dübel-Ø Kontrolle, Spülen-Leimen-Leimen/Eintreiben, 8-stufiger Leimmengenhahlschalter mit Zeitvorwahl der Elektroniksteuerung, geschlossenes Leimsystem mit 6 bar Leimdruck ü. Leimdüse f. Leime m. einer Viskosität v. 150 bis 350 mPas, Wahlschalter Leim/Wasser zum Spülen des Leimsystems, je 1 Edelstahlbehälter für 5 kg Leim und 5 l Wasser zum Spülen, 4 Rollen zum Schieben der Maschine, inkl. 1 Pistole für Dübel ø6 mm, Dübellänge 25 - 50 mm, Eintreibüberstand 7 - 20 mm. Preisstellung im überholten Zustand – 6 Monate Gewährleistung.

VK: € 4.890,00 exkl. USt.

#### 108651512 Ganner Selektta 252

BJ 05, Dübeleintreibgerät mit vollautomatischer Elektroniksteuerung, Automatische Dübellängen- und Dübel-Ø-Kontrolle, vollautomatische Elektroniksteuerung mit Programmwahlschalter SPÜLEN-LEIMEN-LEIMEN/EINTREIBEN, 8-stufiger Leimmengenhahlschalter mit Zeitvorwahl d.

Elektroniksteuerung, geschlossenes Leimsystem mit 6 bar Leimdruck ü. Leimdüse für Leime mit einer Viskosität von 150 bis 350 mPas, Wahlschalter LEIM/WASSER zum Spülen des Leimsystems, 1 Edelstahlbehälter für 5 kg Leim und einer für 5 l Wasser zum Spülen, 4 Rollen zum Schieben der Maschine, inkl. 1 Pistole für Dübel ø 8 mm, Dübellänge 25 - 50 mm, Eintreibüberstand 7 - 20 mm, 230V, 1Ph, 50Hz Luftanschluss: 6 bar, Handleim-Pistole zur präzisen Leimmengenangebe in flachseitige Bohrungen mit Haltevorrichtung an der Grundmaschine, Programm-Wahlschalter und Schlauchlänge 2,5 m. Preisstellung im überholten Zustand - 6 Monate Gewährleistung.

VK: € 6.490,00 exkl. USt.

## FEINSCNITTSÄGE

#### 108651471 Langzauner LZ2/3500

BJ 94, Füge- Furnier- und Plattenschneidmaschine, die Klemmung der Furniere erfolgt mittels zwei außenliegenden Pneumatikzylinder und Handventilsteuerung. Formattisch mit manuell verstellbarem Breitenanschlag und Einschubschuhen. Anschlagtiefe- 500 mm, Schnittlänge: 3.500 mm, Schnitt- u. Fräshöhe: ca. 45 mm, Sägeblattdimension: 180 mm, Sägeblattdrehzahl: 10.500 U/min. Motorleistung der Säge: 2,2 kW, Absaugstutzen: ø 150 mm, Vorderer Auflage-tisch, Formattisch mit manueller Anschlagssperre, 4500 x 1500 mm, ca. 550 kg. Preisstellung im überholten Zustand - 6 Monate Gewährleistung, keine CE-Zertifizierung!

VK: € 4.500,00 exkl. USt.

## FORMATKREISSÄGE

#### 108651434 Felder K 700 S

BJ 21, max. 104 mm Schnitthöhe, max. 315 mm Sägeblatt-Ø, 30 mm Bo-Ø, 45° schwenkbar, 5,5 kW Motorstärke, 800 mm Schnittbreite, 2800 mm Schiebetischlänge, manueller Parallelanschlag, Standard Querschlitzen, Anschlaglineal mit 2 Klappenelementen analog ausziehbar bis zu 2600 mm.

VK: € 8.950,00 exkl. USt.

#### 108651472 Martin T 72 A



BJ 94, 5,5 kW Motorstärke, 0,75 kW Vorritzsäge, Schnitthöhe bei max. Sägeblatt-ø: 450 mm (ohne Vorritzer) = 145 mm, 2800/4000/5500 U/min. Drehzahl, Vorritzer, 1.050 mm Schnittbreite, 3.300 mm Schnittlänge, Parallelschlag: manuell/pneumatisch geklemmt - pneumatisch Absenkbar, Querschlitzen: Standard, Steuerung Schwenkung und Höhe mittels Fußpedal, Anzeige elektronisch, Preisstellung im überholten Zustand - 6 Monate Gewährleistung, KEINE CE Zertifizierung!

VK: € 11.400,00 exkl. USt.



## FURNIERZUSAMMENSETZMASCHINEN

### 108651379 Kuper FWJ 900

BJ 1985, 900 mm Ausladung, ca. 0,4 - 2 mm Furnierdicke, ca. 15m/min Vorschub, 0,18 kW Antriebsmotor, 0,5 kW Gesamtanschluss, LxBxH 1280 x 580 x 1470 mm, 166 kg. KEINE CE-Zertifizierung! Preisstellung im überholten Zustand - 6 Monate Gewährleistung.

VK: € 3.590,00 exkl. USt.

### 108651516 Kuper FWS 920

BJ 11, zum Zusammensetzen von Furnieren in Stärken von ca. 0,4 - 2,0 mm, 920 mm Ständerausladung, ca. 0,4 - 2,0 mm Furnierdicke, ca. 20 m/min. Vorschub, 940 mm Arbeitshöhe, 0,18 kW Antriebsmotor, 400 Volt, 50 Hz., 3 Ph. Betriebsspannung, ca. 1,1 kVA Gesamtanschlusswert, 1270 x 620 x 1465 mm, ca. 230 kg. Preisstellung im überholten Zustand - 6 Monate Gewährleistung.

VK: € 5.950,00 exkl. USt.

## KANTENANLEIMMASCHINE

### 108651448 Brandt AMBITION 1440 FC

BJ 11, Fügefräsaggregat 2 x 2,2 kW 200 Hz, Verleimaggregat A8, Kappaggregat Fase/Gerade 2 x 0,18 kW, Fräsaggregat 2 x 0,55 kW, Gegenlauf / Multifunktions-Formfräsaggregat, Profilziehklinge mit Schnellwechsellköpfen, Leimfugenziehklinge, Schwabbelaggregat, Vorschub 11 m/min, Werkstückdicke, 8 - 60 mm, Kantenmaterial Rolle 0,4 - 3 mm, -Streifen 0,4 - 8 mm, Pneumatik Anschluss min. 6 bar, Verlängerung Einlauflineal um 300 mm, Programmverstellung Druckzone, Automatisierungspaket für 1-fräsige Maschinen, Absaugverteiler - auslaufseitig montiert - Anschluss-ø: 250mm, Preisstellung im überholten Zustand - 6 Monate Gewährleistung!

VK: € 36.900,00 exkl. USt.

### 108651442 Brandt HIGHFLEX 1220

BJ 12, Elektroniksteuerung Easy Control Ec 10+, Sonderausstattung: Verlängerung Einlauflineal um 300 mm, automatischer Kanteneinzug KDX 1210, Formfräse 4802 Konstruktionsböden, Werkstückdicke 8 - 60 mm; Kantendicke: Fixlängen 0,4 - 6,0 mm, Rollentrennen 0,4 - 3,0 mm, Vorschub ca. 11 m/min. Elektrik 400 V - 3 Ph. - 50 Hz, Pneumatik Anschluss 6 Bar, Ausstellmaschine - Vorführbereit! Preisstellung im überholten Zustand - 6 Monate Gewährleistung.

VK: € 26.900,00 exkl. USt.

### 108651405 Hebrock AKV 3005 DK-F

BJ 11, Kantenanleimmaschine mit Fügefräse (inkl. DIA-Werkzeug), Werkstück für Kantenmaterial bis 3 mm, 8 - 60 mm Werkstückdicke ohne Fügeaggregat, 8 - 40 mm mit Fügen, SPS-Steuerung (inkl. Touchscreen), Freiplätze für zusätzliche Bearbeitungsaggregate, Vorschub ca. 10 m/min, Fügefräse (40mm Werkstückdicke) - 3 mm Frästiefe, Kombifrässtation R= 2,0 mm, min. Werkstückdicke 8 mm, mit Absaugung Fügeaggregat separat von oben, Aufrüstung auf 8 mm, separate pneumatische Fräsverstellung, Putzstation, Eckenabrundfräse, Mindestwerkstücklänge 300 mm, max. Plattenstärke 40 mm, Radiusziehklinge (inkl. pneum. Aushubvorrichtung), Flächenziehklinge (inkl. pneum. Aushubvorrichtung), Vorbereitung Wechselbeckensystem, Preisstellung im überholten Zustand - 6 Monate Gewährleistung.

VK: € 28.900,00 exkl. USt.

### 108651482 Hebrock AKV 3005 DK-F

BJ 07, Kantenanleimmaschine mit Fügefräse (inkl. DIA-Werkzeug), SPS-Steuerung (inkl. Touch-

screen), Fügefräse (40 mm Werkstückdicke) - 3 mm Frästiefe, Kombifrässtation R= 2,5 mm, min. Werkstückdicke 8 mm, mit Absaugung Fügeaggregat separat (von oben), Anleimerdicke max. 3 mm, Dicke Rollenmaterial max. 3 mm, separate pneum. Fräsverst., Putzstation, Eckenabrundfräse - Sonderausführung für 200 mm Werkstücklänge, Radiusziehklinge, Flächenziehklinge, Preisstellung im überholten Zustand - 6 Monate Gewährleistung!

VK: € 26.900,00 exkl. USt.

## KANTENANSCHLEIFMASCHINE

### 108651493 Langzauner LZK-SF

BJ 84, Fräsaggregat zum Bündigfräsen, Fasefräsen und Radienfräsen, vorderer Schleiftisch 1700 x 360 mm mit Furnierkantenschleifeinrichtung, hinterer Schleiftisch 750 x 300 mm mit stufenloser Winkelverstellung, Radienschleiftisch: 400 x 200 mm, Oszillation mittels Getriebe, Aggregatführung auf Kugelbüchsen, pneumatisch höhenverstellbarer Schleifbalken zur Ausnützung der Bandbreite, pneumatische Bandspannung, Anbaumöglichkeit für Vorschubapparat - Stativ noch vorhanden, 3 kW Motorleistung, 3000 x 200 mm Bandlänge/ Bandbreite, 20 m/sec Bandgeschwindigkeit, 11000 U/min. Fräserdrehzahl, max. 87 mm Fräser-ø, ca. 650 kg, 2000 x 950 mm. KEINE CE Zertifizierung!!!

VK: € 3.950,00,00 exkl. USt.

## KOMPRESSOREN

### 108651489 Toma TOMA 10

BJ 18, 270 l Kessel, 830 l Ansaugleistung, 8,0 bar 600 l / min. bei 10,0 bar 592 l / min Liefermengen, 10 bar Höchstdruck, 1280 U/min. Drehzahl, 400 V, 3 Ph, 50 Hz Motor, 5 kW (7,5 PS) Leistung, 2/2 Zylinder/Stufen, 76 dB (A) Schalldruckpegel. Preisstellung im überholten Zustand - 6 Monate Gewährleistung!

VK: € 1.590,00 exkl. USt.

## PRESSEN

### 108651502 Weiss Verleimständer

Wandständer 2500 mm breite, 2000 mm Höhe, 4 Stk. Spannschienen vertikal, Spannkopf und Auflager, 2 Stk. Niederhalter 1200 mm, 2 Stk. Niederhalter 2000 mm, inkl. Formrohr 2500 mm (Gegenlager). Preisstellung im überholten Zustand - 6 Monate Gewährleistung!

VK: € 2.950,00 exkl. USt.

## STEHENDE PLATTENSÄGE

### 108651439 Striebig Evolution 6224

BJ 12, 5,5 kW (7,5 HP), Automatisches Eintauchen und Kippen der Sägeeinheit, 4750 U/min Drehgeschwindigkeit, 5300 x 2240 x 80 mm Zuschnittmaße Dicke, 2 von 100 mm Absaug-ø, DMS-XY: digitale Anzeige der Vermessung in den 2 Achsen für vertikale und horizontale Schnitte, 1 Sägeblatt mit 300 mm ø wird mitgeliefert, LxBxH ca. 6612 x 1000 x 3018 mm. Preisstellung im überholten Zustand - 6 Monate Gewährleistung.

VK: € 23.900,00 exkl. USt.

### 108651222 Striebig Vorritz Aggregat

komplett mit Holz Etui passend zu Striebig Standard III - Modellen, Achtung: Breite Schutzhaube zwingend erforderlich!

VK: € 1.590,00 exkl. USt.

### 108651334 Striebig WSG



WSG 025.820, Das WSG Winkelschnittgerät hält das einmal eingestellte Maß in allen Winkeleinstellungen exakt. Es ist auf allen Striebig-Modellen einsetzbar und kann an allen Schnittpunkten montiert werden. Eine spiegelverkehrte Montage (rechts vom Schnittpunkt) ist ebenfalls möglich.

VK: € 1.590,00 exkl. USt.

## NEUMASCHINEN AUS DER AUSSTELLUNG - zu TOP-Preisen -

### ASCOT - Bürstmaschine R 600/2 "CE-AUT"



Bürstendrehzahlregelung mit Inverter 5,5 kW für 1. und 2. Bürste, 2x Motorstärke 5,5 kW, oszillierende Vorrichtung für 1. und 2. Bürste, Bürste aus Tynex K 46 und K 60.

### BECK - Arbeits- u. Montagetisch Ergo-plan Typ EP1 - stationär mit Fahrwerk und Hobelbank



Die klassische Hobelbank und der höhenverstellbare Arbeitstisch wurden erstmals zusammengebracht. 500 kg Tragkraft, 300 mm Nutzhub, 787 mm Bauhöhe, Tisch B x T 1700 x 640 mm.

### HOMAG - Breitbandschleifmaschine SANDTEQ W 200 - SWT 225 CH



Die SANDTEQ W-200 - bietet mit dem Super Finish Aggregat mit innen laufendem Lamellenband anspruchsvollste Schleiftechnik für jedermann - Schleifen einfach gemacht! Eine Breitbandschleifmaschine mit drei Aggregaten zur professionellen Bearbeitung von Holz- oder holzähnlichen Oberflächen. 1. Aggregat: Kombiniertes Schleifaggregat mit profilierter Stahlkontaktwalze und elektro- pneumatisch gesteuertem Gliederdruckbalken, 2. Aggregat: Super Finishaggregat ausgestattet mit innenlaufenden Lamellenband.

3. Aggregat: Wechsel-Bürstennaggregat mit Anderlonbürste K80.

### LANGZAUNER - Füge-, Furnier- und Plattenschneidemaschine LZ 5-2 3050



Parallelnagelstangenausgleich 3050 mm, beweglicher, vorderer Auflagetisch 3050 mm mit pneumatischer Ansteuerung, Formattisch 3050 x 560 mm, Parallelanschlag einstufig absenkbar, inklusive digitale Breitenanzeige (für freien Durchgang), Mechanische Handradverstellung, Zerspaneinrichtung.

### SCHUKO - Fahrbarer Entstauber Vacomat 200 XPe - 3,7 kW



Mobile Entstauber der Baureihe VACOMAT sind ideal zum Absaugen von Staub- und Spänematerial in Holz-, Kunststoff- und papierverarbeitenden Betrieben geeignet. In kleinen und mittelständischen Unternehmen wird ein mobiler Entstauber häufig als Einzel- oder Mehrmaschinenabsaugung. 3,7 kW Motorleistung, 400 V / 50 Hz Spannung, 200 mm Absaugstutzen ø, 2.495 m³/h Volumenstrom, 2.262 m³/h Nennvolumenstrom bei 20 m/s, 2.800 Pa Unterdruck, motor. Filterregeneration, 14,5 m² Filterfläche, 75 dB Schalldruckpegel.

### SCM Minimax - 4 fach Kombinierte Maschine LAB 300P "CE"



Professionelle Anschläge, Handrad mit Numerische Anzeige für die Dickentischpositionierung, Fahrereinrichtung, 2 zusätzliche Handräder für den Arbeitsaggregatsantrieb, Tera-Messerswelle ø 72 mm mit 3 Messern, Elektr. Einstellung und wegschwenkbarer Support für Vorschub.

Anfragen an:  
Abt. Holzbearbeitungsmaschinen  
4021 Linz, Schachermayerstraße 2  
Tel. 0732-6599-1458, 1448  
E-Mail: gebrauchtmaschinen-holz@schachermayer.at

Die technischen Daten sind teilweise Angaben aus dem Herstellerprospekt. Tatsächliche Werte können ggf. abweichen, Druck- und Satzfehler sowie Irrtümer vorbehalten.







## Schraubenlose Montage – SchnellstiftPlus für Standard-Rosetten-Garnituren

Mit der Montagetechnik SchnellstiftPlus werden nicht nur Türgriffe, sondern auch die Griff- und Schlüssel-Rosetten einer Türgriff-Garnitur einfach und schraubenlos zusammengesteckt – eine konsequente Weiterentwicklung der HOPPE-Schnellstift-Technik.

SchnellstiftPlus war bisher nur für Flachrosetten verfügbar. Mit der Ausweitung auf ausgewählte Garnituren mit Standard-Rosetten bietet HOPPE auch für diese einen entscheidenden Montagevorteil.

Produkt-Attribute	Spezial-Attribute
  	<p><b>Schnellstift</b></p> <p><b>SchnellstiftPlus</b></p>